

THK モジュール製品による自動化

組合わせ例 ～コンテナ移載デモ機～

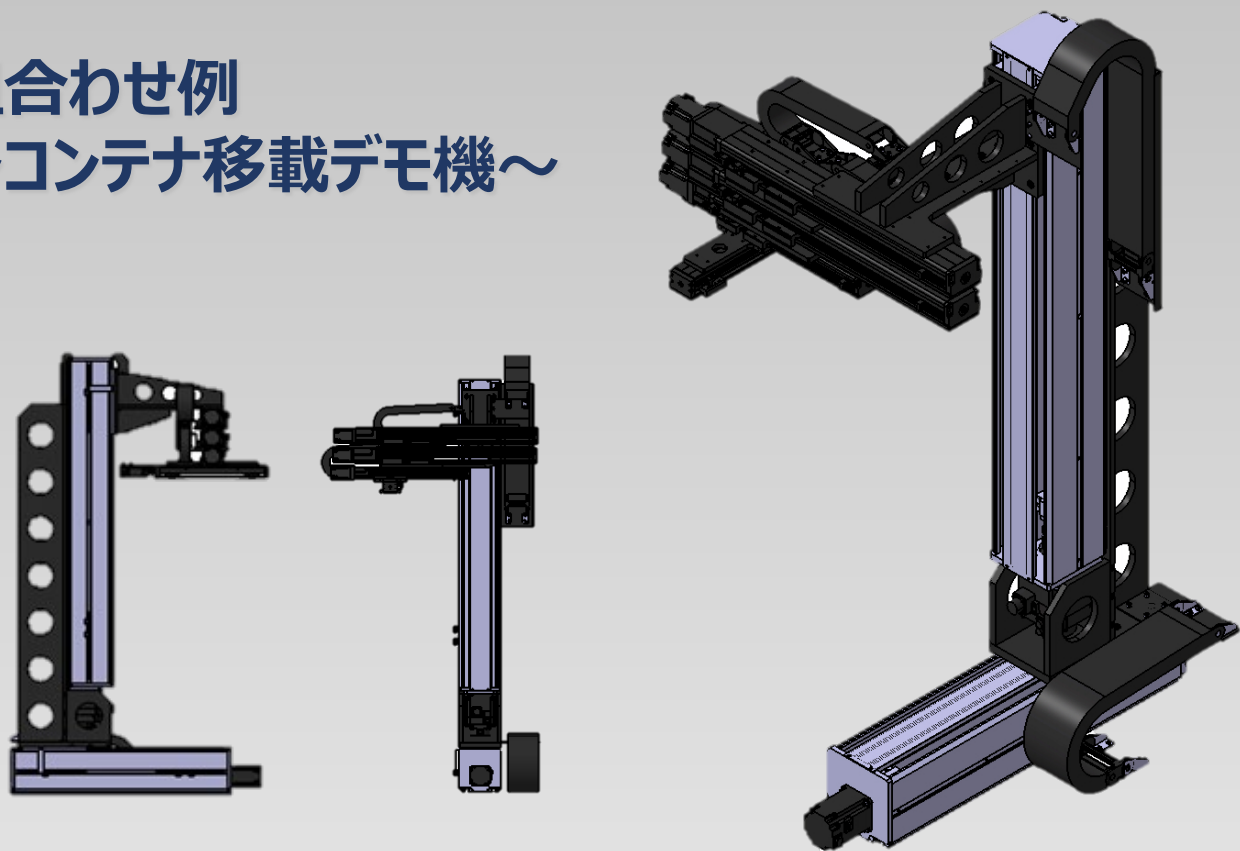

モジュール製品の組合せで容易にシンプルな構成のご提案が可能！
ピック&プレースを行う先端ツールの移載機や搬送機の用途に最適

流れてくるコンテナの 移し替え作業の自動化

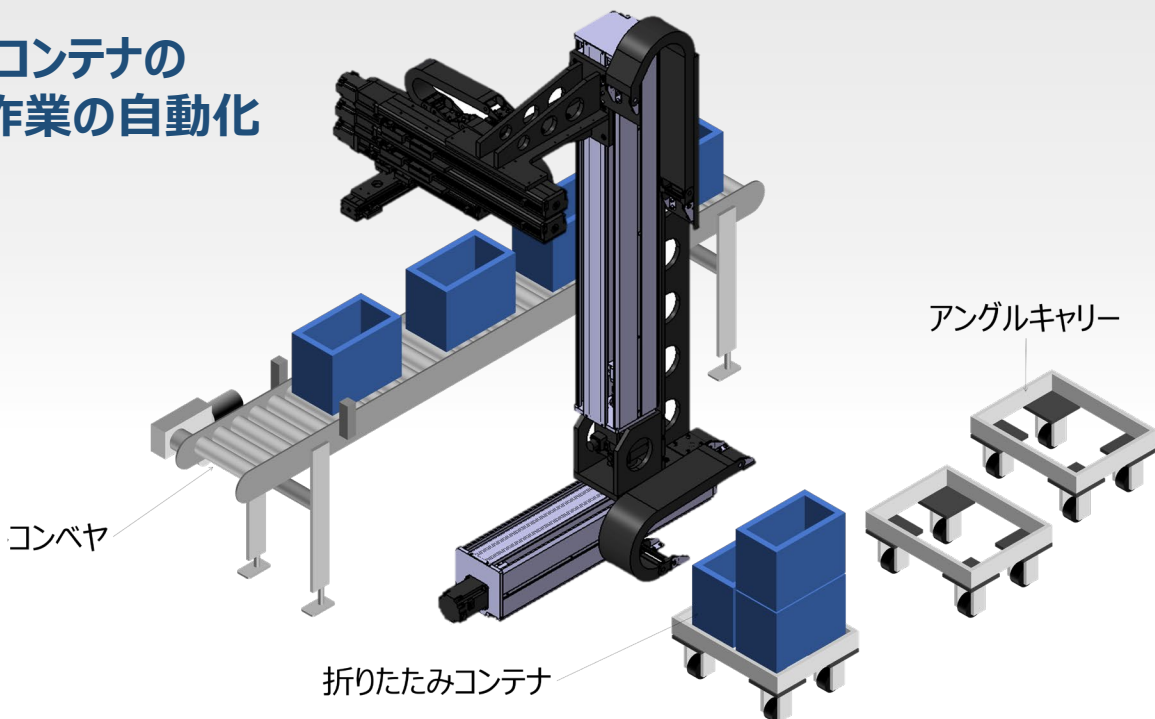

構造

■ Y1~3軸

コンパクトシリーズ **SKR形**

■ C軸

コンパクトシリーズ **KR-RL形**

■ X、Z軸

ユニバーサルシリーズ **TH形**

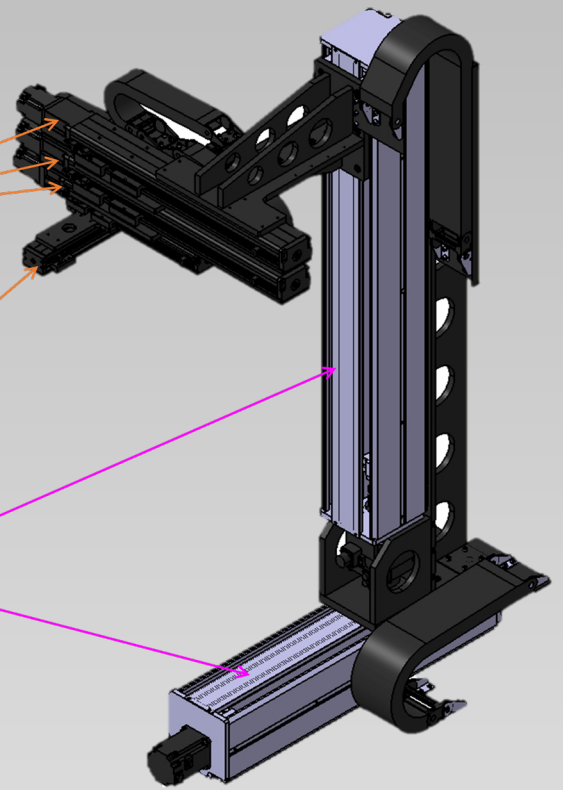

- 先端部C軸は、剛性の高く、駆動部に左右ねじを搭載した**KR-RL形**を使用！
- 水平X軸、昇降Z軸は、高負荷用途に使用する**TH形**を使用！

コンパクトシリーズ **KR-RL形**



ユニバーサルシリーズ **TH形**

- アーム部Y軸は、剛性が高い**SKR形**を使用することで**多段スライド**の動作を実現！

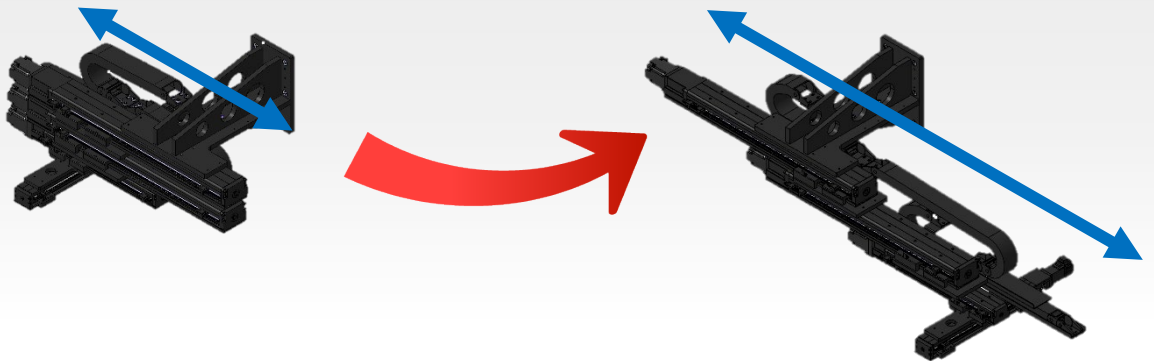

※1 分解能によって最高速度は変わります。ストローク3000mmを超える場合、最高速度は2.5m/sとなります。

※2 負荷質量により動作速度・加減速度等の仕様が制限されます。最大可搬質量は、加減速度0.5G、到達速度1m/sにて駆動可能な質量です。

※3 静的許容モーメントは静止時に許容できる最大のモーメントです。M_A、M_Cモーメント基準はスライダ上面、M_Bモーメント基準はスライダ中心です。

THK株式会社

本社:〒108-8506 東京都港区芝浦二丁目12番10号
TEL.03(5730)3911 FAX.03(5730)3915

■製品・技術に関するお問い合わせ先

THK株式会社 IMT事業部
TEL.03(5730)3894

■THKカスタマーサポート

0120-998-745

受付時間 月曜日~金曜日 9:00~18:00
土曜日 9:00~12:00、13:00~17:00

※日曜祝日、年末年始、夏季の休業日を除く

A036-Z10670