

モジュール製品による自動化 **THK**

モジュール製品の組合せで容易にシンプルな構成のご提案が可能！
ピック&プレースを行う先端ツールの移載機や搬送機の用途に最適

組合わせ例

～コンテナ移載デモ機～

■ Y1～3軸
コンパクトシリーズ **SKR形**

■ C軸
コンパクトシリーズ **KR-RL形**

■ X、Z軸
ユニバーサルシリーズ **TH形**

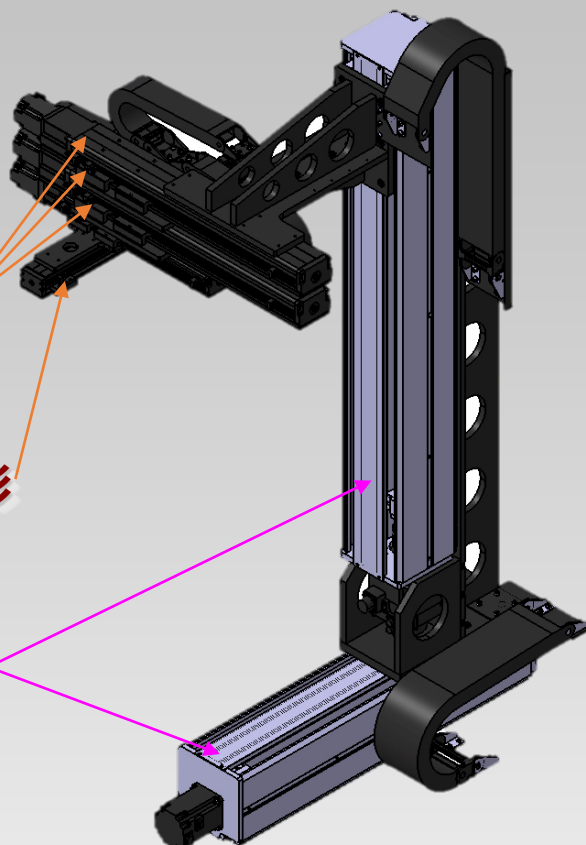

流れてくるコンテナの移し替え作業の自動化

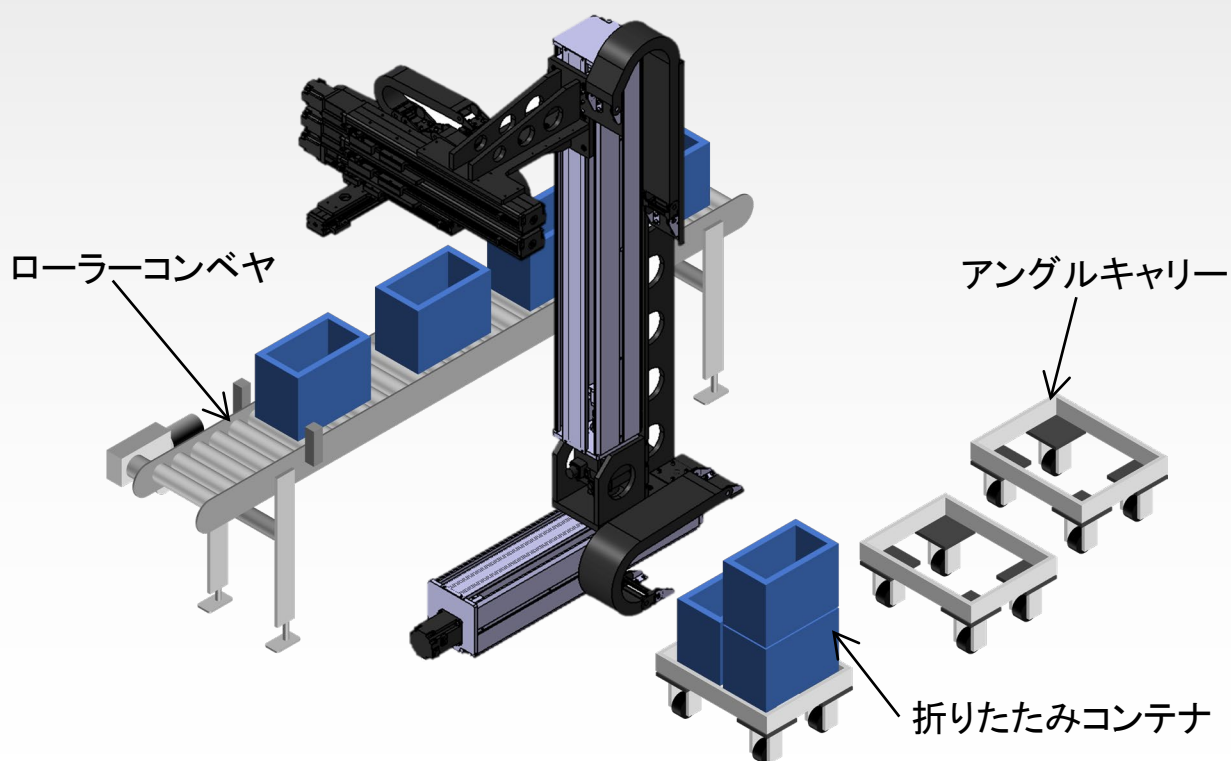

THKモジュールの強み

THK

LMブロックとボールねじナットを一体化した、コンパクトで高剛性・高精度なモジュール **SKR形・KR形**

～多段スライドユニット～

- アーム部Y軸は、剛性が高い**SKR形**を使用することで**多段スライド**の動作を実現！手を伸ばす形の多段スライドにすることで適所への正確な位置決めが可能。全長を抑えながらストロークを確保できるため装置のコンパクト化に貢献。ボールリテーナ効果で稼働時の音量を軽減。

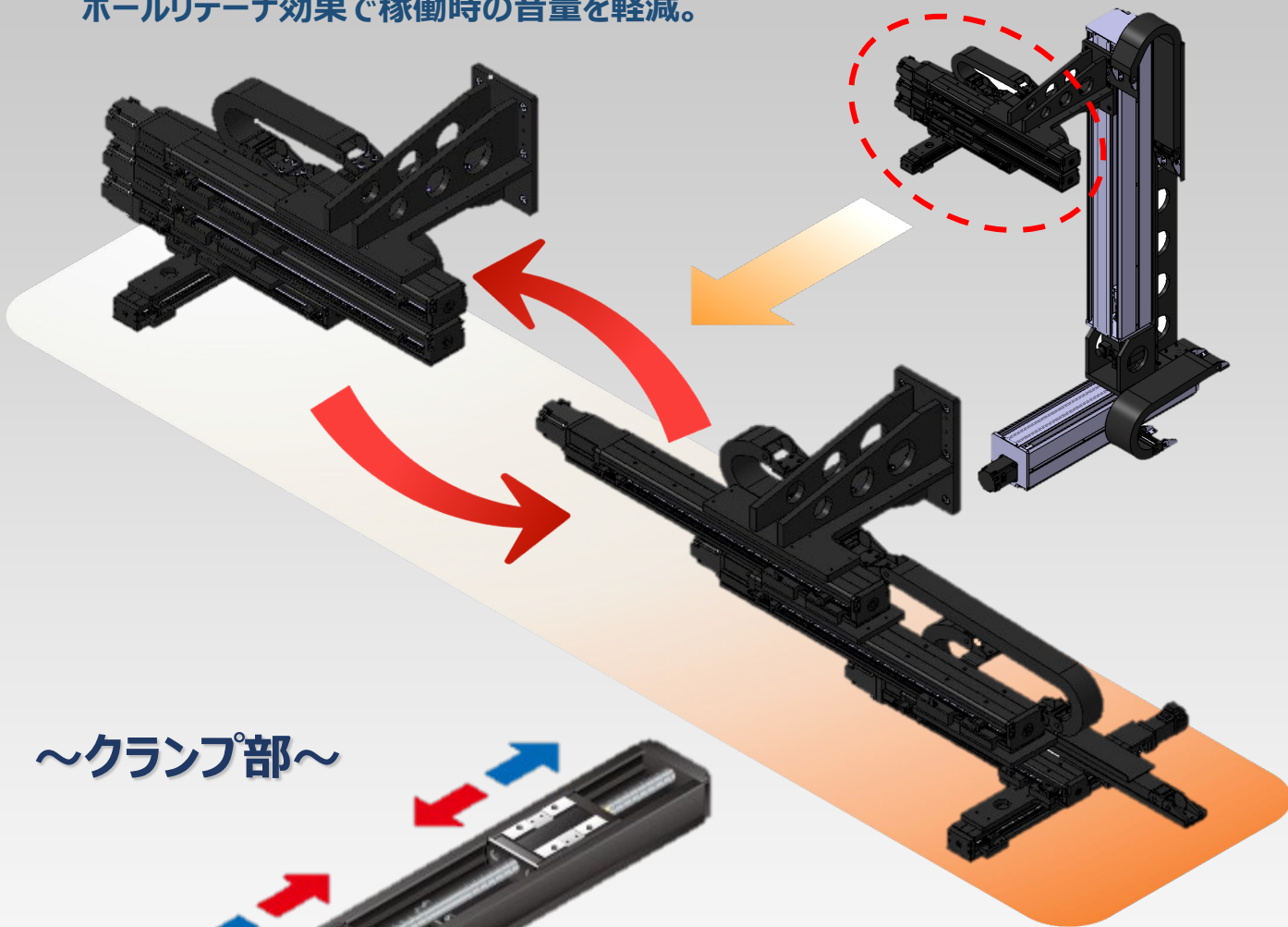

～クランプ部～

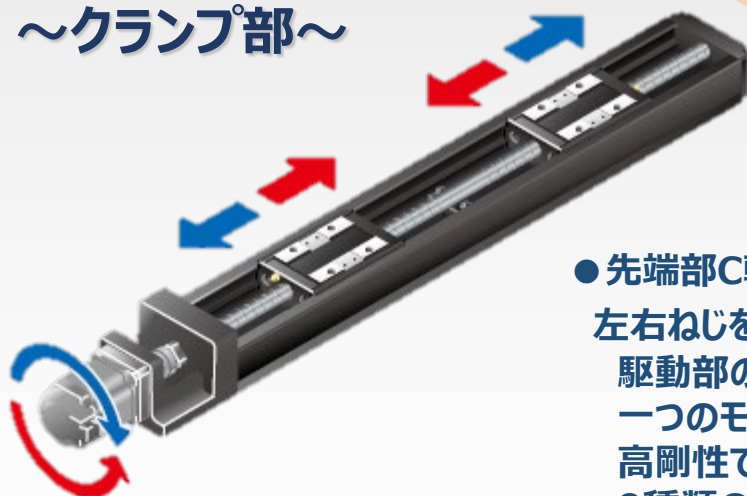

- 先端部C軸は、剛性の高く、駆動部に左右ねじを搭載した**KR-RL形**を使用！駆動部の左右ねじタイプのボールねじによって一つのモータで開閉動作が可能。高剛性で正確なクランプ構造を容易に実現。9種類のサイズをラインナップ。

THK株式会社

本社:〒108-8506 東京都港区芝浦二丁目12番10号
TEL.03(5730)3911 FAX.03(5730)3915

■製品・技術に関するお問い合わせ先
THK株式会社 IMT事業部
TEL.03(5730)3894

■THKカスタマーサポート

0120-998-745

受付 月曜日～金曜日 9:00～18:00
時間 土曜日 9:00～12:00、13:00～17:00

※日曜祝日、年末年始、夏季の休業日を除く

A036-Z10670-1