

45年の軌跡、そして未来へ向けて

THKはそれまで困難といわれてきた機械の直線運動部のころがり化に着目し、独自の技術により1972年に「直線運動案内(Linear Motion Guide — LMガイド)」を世界で初めて製品化しました。直線運動部のころがり化の実現は、その後の製造機器等の高精度化、高速化、省力化につながり、機械性能を飛躍的に向上させるものでした。現在では、その使用用途は、免震・制震装置やロボット、輸送機器、医療機器、再生可能エネルギー分野にも広がりを見せています。THKは、未来に美しい地球を残し、豊かな社会づくりに貢献すべく、技術のさらなる向上に努めていきます。

(売上高:百万円)

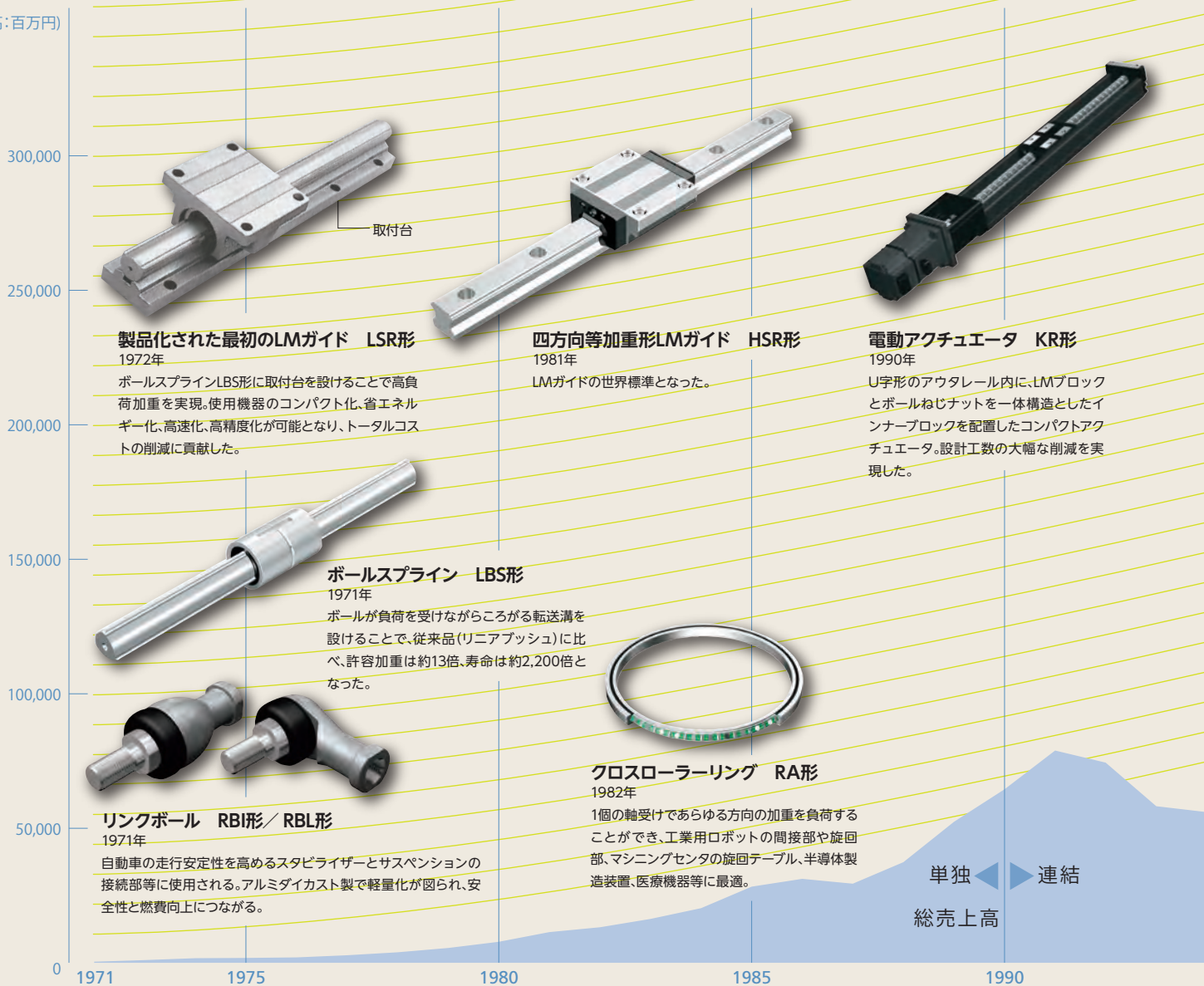

～1979年

1980年代

1990年代



創業
(東京・目黒、油面公園近く。東京支店も併設)
1971年4月10日



甲府工場竣工 (国内初の生産工場)
1977年



THKアメリカ開設
(海外初の営業拠点)
1981年



株式店頭公開
1989年

グローバル展開

新規分野への展開

ビジネススタイルの変革

3つの戦略軸

産業機器関連

輸送機器関連

2つの事業分野

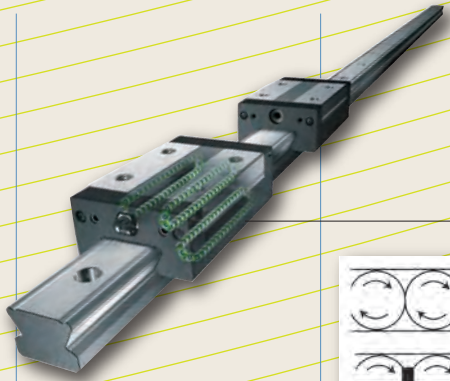

リテーナ入りLMガイド SSR形

1996年
ボール保持器(リテーナ)により、ボール同士の接触がなくなり、従来品に比べ、低騒音、長期メンテナンスフリーを実現した。

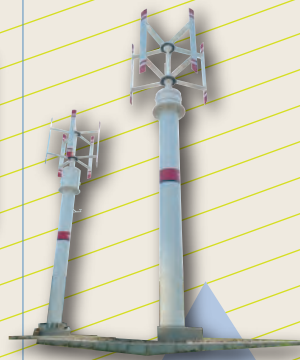
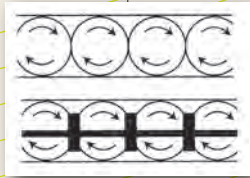

風力発電

2010年
微風でも回る低トルクユニットを開発。地球温暖化防止へ一役を担う。

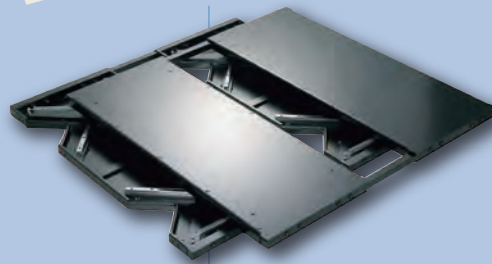

免震テーブル TSD型

2007年
生命・財産を地震災害から守る。



ロボットハンド TRX形

2015年
ミニチュアボールねじを使用することで小型化につながり、握る力が強められた。

1995

2000

2005

2010

2016

(3月31日に終了した1年間)

2000年代

2010年代



大連THK (海外初の生産工場)
1996年



東京証券取引所第一部
上場
2000年



テクノセンター開設
2005年



中国R&Dセンター開設
2010年

新規分野への展開

新規分野への展開として、自動車部品や免震・制震装置、医療機器、航空機、ロボット、再生可能エネルギーをはじめとする消費財に近い分野への展開を積極化させています。消費財における膨大な需要を顕在化させるべく、直動システムのコア技術と蓄積されたノウハウに磨きをかけて、新規分野への展開をさらに加速させていきます。

ビジネススタイルの変革

これまで「グローバル展開」と「新規分野への展開」という2つの戦略軸で事業を展開してきましたが、IoTをはじめとする技術の発展に即応すべく「ビジネススタイルの変革」を新たな戦略軸として追加しました。IoT、クラウド、AI、ロボットを徹底的に活用し、「誰に」「何を」「どこで」「どのように」販売・生産するのかといった、ビジネスの進め方や仕組みを変革させ、ビジネス領域のさらなる拡大を図っていきます。

産業機器関連

工作機械、半導体製造装置

LMガイドやボールねじをはじめとした直動案内製品を使用することで、高精度化・高速化・長寿命化を実現できます。

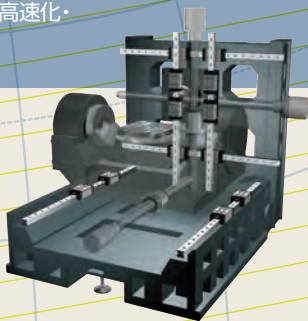

ロボット

各種産業用ロボットのみならず、介護や福祉、医療用ロボット等、幅広い分野で応用されています。

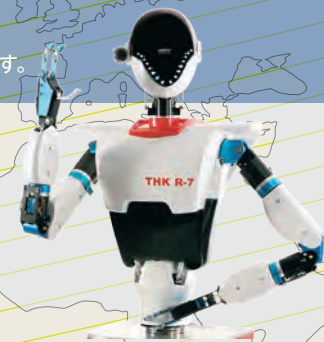

免震・制震装置

戸建て住宅やビル等の建物からサーバー等の情報機器や美術品まで、人々の生命や財産を地震の被害から守ります。

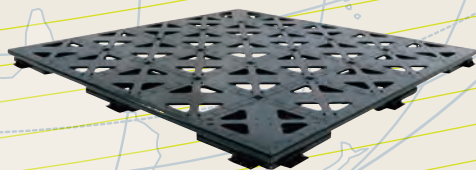

再生可能エネルギー

風力・水力発電の活用で、地球温暖化防止の一翼を担います。



輸送機器関連

自動車

安全性と軽量化を実現し、走行安定性に貢献します。

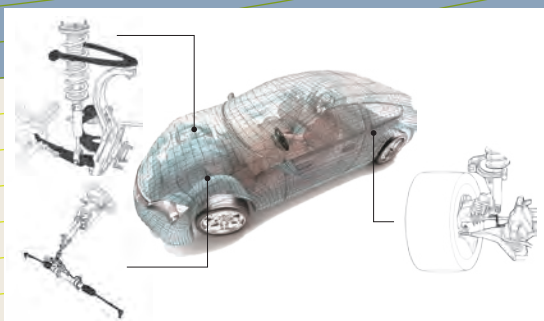

グローバル展開

日本、米州、欧州、アジアの4極において、需要地における製販一体体制を構築しています。近年は、中長期的に需要の拡大が見込まれる中国をはじめとした新興国において、販売網の拡充ならびに生産能力の強化を図っています。加えて、先進国においてもユーザーの裾野が広がる中、着実に需要を取り込むべく販売網を拡充していきます。

欧州	アジア	日本	米州
 <p>販売拠点</p>  <p>生産拠点</p>	 <p>販売拠点</p>  <p>生産拠点</p>	 <p>本社</p>  <p>生産拠点</p>	 <p>販売拠点</p>  <p>生産拠点</p>
<p>販売拠点 12ヶ所</p> <p>ドイツ、イギリス、イタリア、スウェーデン、オーストリア、オランダ、スペイン、フランス、ロシア、チェコ、トルコ</p> <p>生産拠点 4ヶ所</p> <p>アイルランド、フランス、チェコ、ドイツ</p> <p>開発拠点 1ヶ所</p> <p>ドイツ</p> <p>売上高 304億円</p> <p>従業員数 1,772人</p>	<p>販売拠点 56ヶ所</p> <p>中国、台湾、韓国、シンガポール、インド、タイ</p> <p>生産拠点 12ヶ所</p> <p>中国、韓国、マレーシア、ベトナム、タイ</p> <p>開発拠点 1ヶ所</p> <p>中国</p> <p>売上高 492億円</p> <p>従業員数 3,263人</p>	<p>販売拠点 46ヶ所</p> <p>生産拠点 12ヶ所</p> <p>開発拠点 1ヶ所</p> <p>売上高 1,104億円</p> <p>従業員数 4,833人</p>	<p>販売拠点 9ヶ所</p> <p>アメリカ、カナダ、ブラジル</p> <p>生産拠点 7ヶ所</p> <p>アメリカ、カナダ、メキシコ</p> <p>売上高 503億円</p> <p>従業員数 1,886人</p>

■連結売上高推移

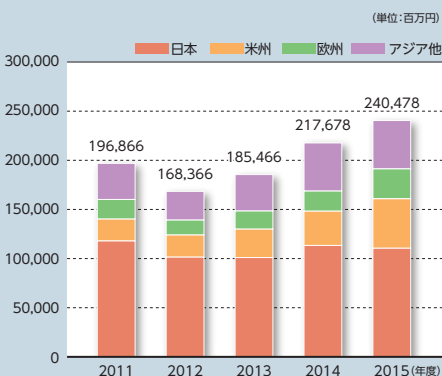

■連結営業利益推移

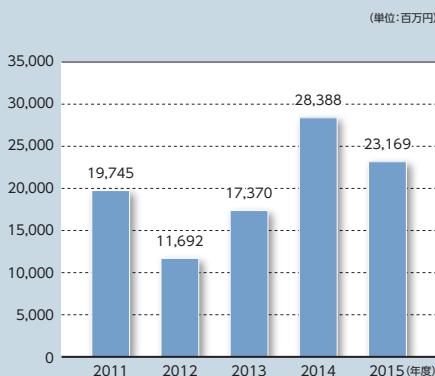

■連結従業員数推移

