

**THK CO., LTD.**  
**INVESTOR INFORMATION FY2021-2Q**

August 5, 2021

Voluntary Adoption of International Financial Reporting Standards  
国際財務報告基準(IFRS)の任意適用について

In an effort to better facilitate the global comparison of financial information in the capital market and to strengthen its global financial management by standardizing accounting processes, the THK Group decided to adopt the International Financial Reporting Standards (IFRS) beginning with the 2019 fiscal year.  
当社グループは、資本市場における財務情報の国際的な比較可能性の向上や、会計処理の統一によるグローバル経営管理の強化を図ることを目的として、2019年12月期より国際財務報告基準(IFRS)を任意適用しております。

Major Financial Data 主要財務指標	2-3	Major Financial Data 主要財務指標
Management Strategy 経営戦略	4	System of Management Strategy 経営戦略の体系
	5	Growth Strategy 成長戦略
	6	Full-Scale Globalization グローバル展開
	7	Industrial Machinery and Automotive & Transportation 産業機器と輸送機器
Numerical Targets 数値目標	8	Numerical Targets 数値目標
	9	Capital Expenditure and Number of Employees 設備投資額と従業員数
Current Business Situation 足元の状況	10	Orders Received by Region<Industrial Machinery Business> 地域別受注状況(産業機器事業)
	11	User Sales Breakdown by Industry 業種別売上高構成比
	12	Trend in Domestic Orders, Sales, Backlog <Parent Basis> 受注高・売上高・受注残高の推移-単独国内-
	13	Trend in Orders Classified by Industry <Parent Basis> 業種別受注高の推移-単独-
Financial Statements 財務諸表	14-15	Consolidated Statements of Income 連結損益計算書
	16	Consolidated Balance Sheets 連結貸借対照表
	17	Segment Information セグメント情報
	18	Overviews of Major Subsidiaries 主要子会社
	19	Capital Expenditure, Depreciation 設備投資額、減価償却費
	19	R&D Expenses, Number of Employees 研究開発費、従業員数
	20-21	Non-Consolidated Statement of Income 単独損益計算書
Company Profile 会社概要	22-23	Subsidiaries and Affiliate 連結子会社および持分法適用関連会社
	24	Main Products 主要製品
	25	History 沿革
	26	Plants in Japan 日本の生産拠点
	27	Plants in Asia アジアの生産拠点
	28	Plants in the Americas and Europe 欧米の生産拠点
	29-30	Common Stock Information 株式情報
	31	Corporate Data 会社データ

# Major Financial Data 主要財務指標

Billions of yen, Yen  
十億円、円

Net Sales 売上高

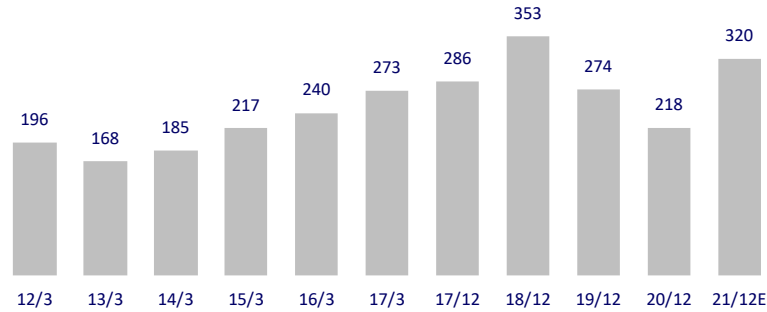

Operating Income, Margin 営業利益、営業利益率

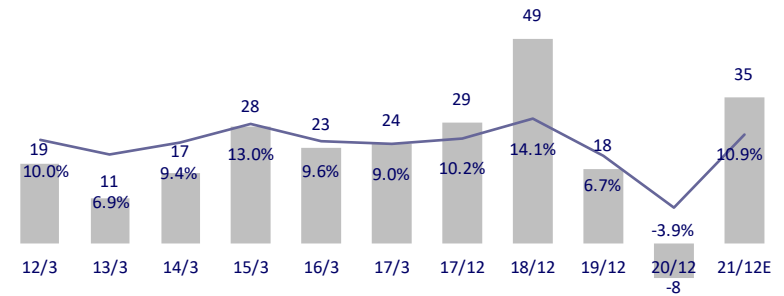

Earnings Per Share 一株当たり当期純利益

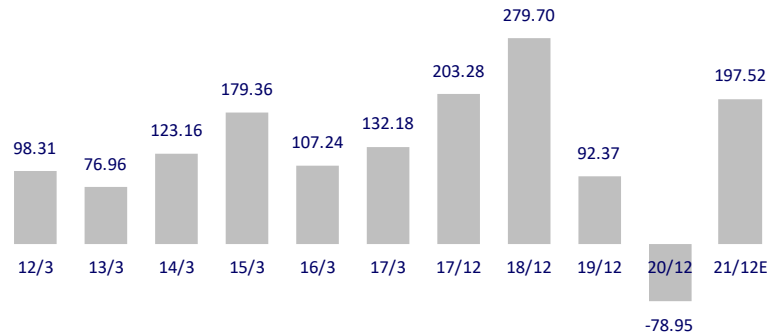

Dividend per Share, Payout Ratio (Consolidated Basis)  
一株当たり年間配当金、配当性向 (連結ベース)

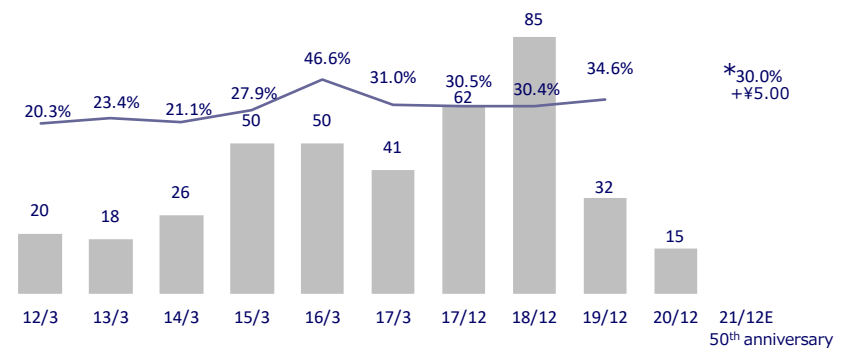

The THK Group decided to adopt IFRS beginning with the 2019 fiscal year.

当社グループは、2019年12月期よりIFRSを任意適用しております。

The financial results for the fiscal year ending in December 2017 is based on an irregular accounting period: 9 months for Japanese companies and 12 months for overseas companies.

2017年12月期業績は、国内9ヵ月、海外12ヵ月の変則決算期をベースとしております。

The financial results and forecast for the year ending March 31, 2016 onward have included four companies newly recognized as the consolidated companies

on August 31, 2015 under the name of THK RHYTHM AUTOMOTIVE.

2016年3月期以降の業績および業績予想には、2015年8月31日よりTHK RHYTHM AUTOMOTIVEとして新規連結対象とした4社の業績および業績予想が含まれております。

\*Since THK will celebrate the 50th anniversary of its founding on April 10, 2021, THK plans to add commemorative dividends of ¥5.00 per share (¥2.5 per share for both interim dividend and year-end dividend) to the dividend determined based on the payout ratio at 30% for the year ending December 31, 2021.

当期に関しましては4月10日をもって当社が50周年を迎えますことから、連結配当性向30%に記念配当として5円(中間・期末各2.5円)を加えて実施予定。

Rate of Return on Equity 株主資本当期利益率

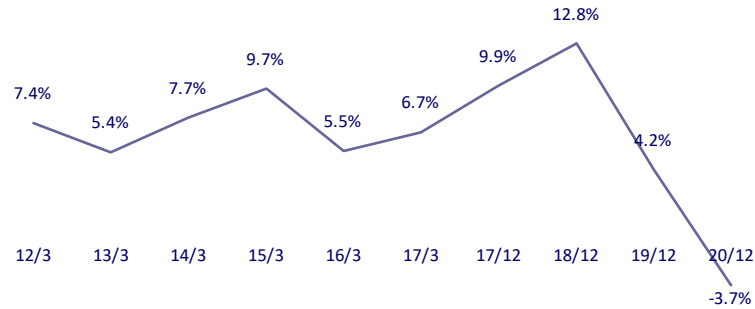

Rate of Return on Assets 総資産事業利益率

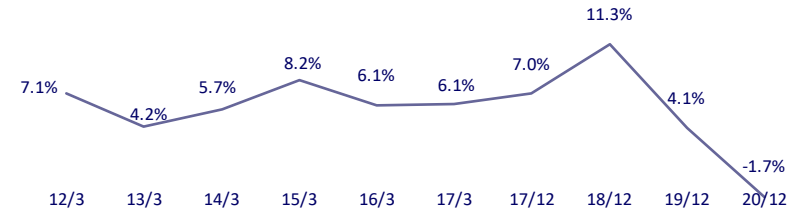

Inventory, Inventory Turnover Period (Months) 棚卸資産、回転月数

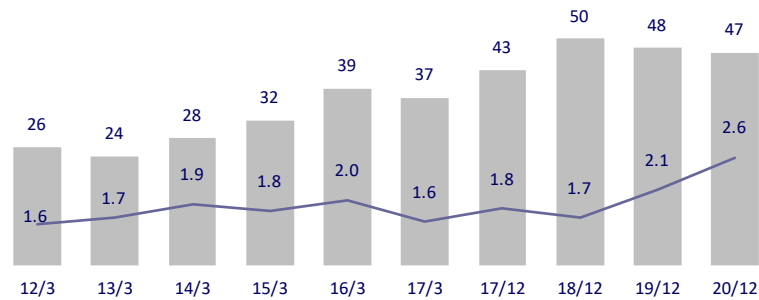

Total Assets, Turnover Ratio 総資産、総資産回転率

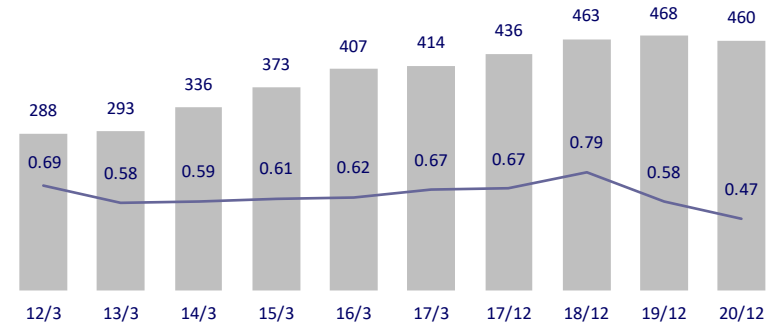

The THK Group decided to adopt IFRS beginning with the 2019 fiscal year.  
当社グループは、2019年12月期よりIFRSを任意適用しております。

The financial results for the fiscal year ending in December 2017 is based on an irregular accounting period: 9 months for Japanese companies and 12 months for overseas companies.  
2017年12月期業績は、国内9ヵ月、海外12ヵ月の変則決算期をベースとしております。

# System of Management Strategy 経営戦略の体系

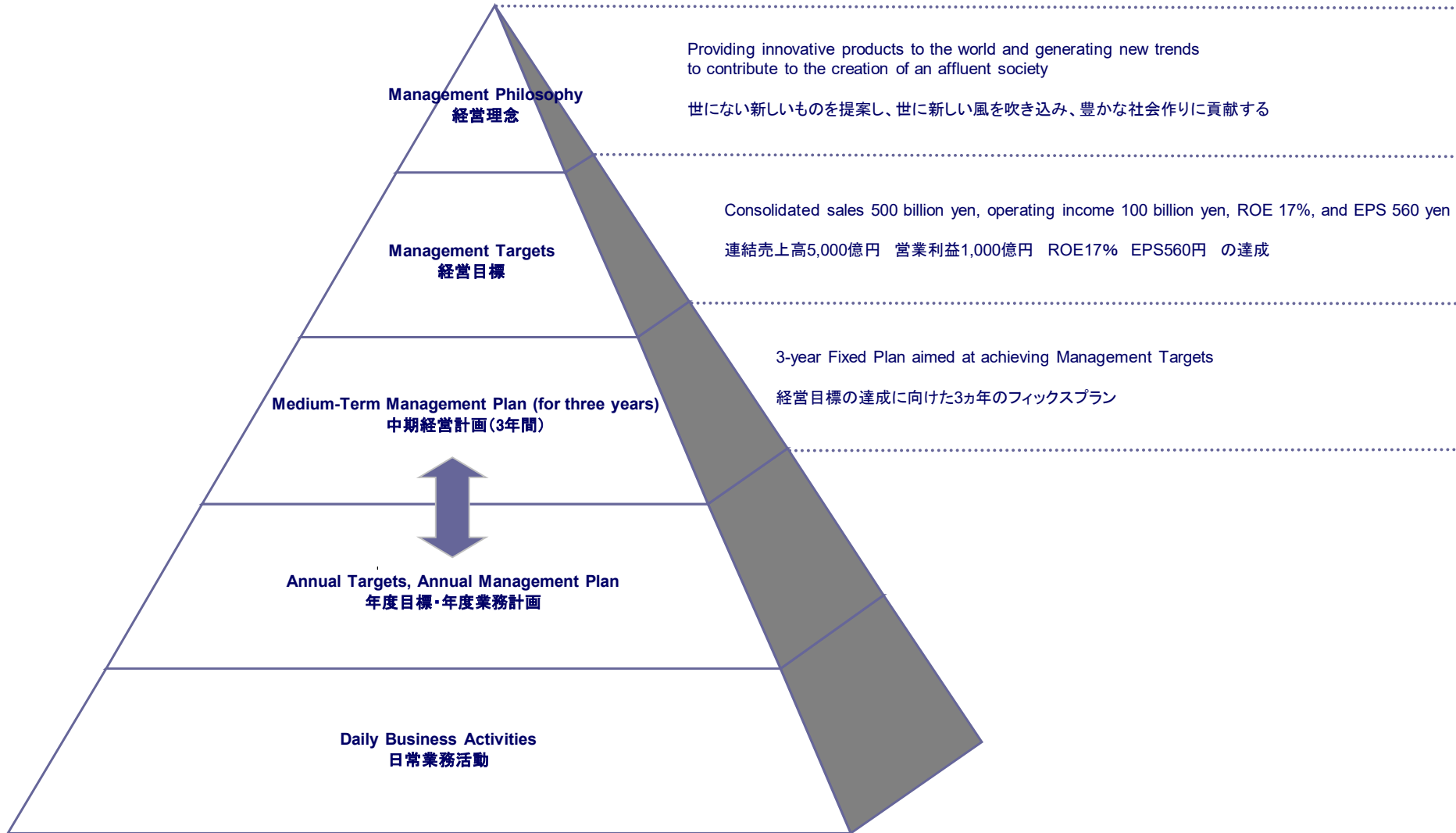

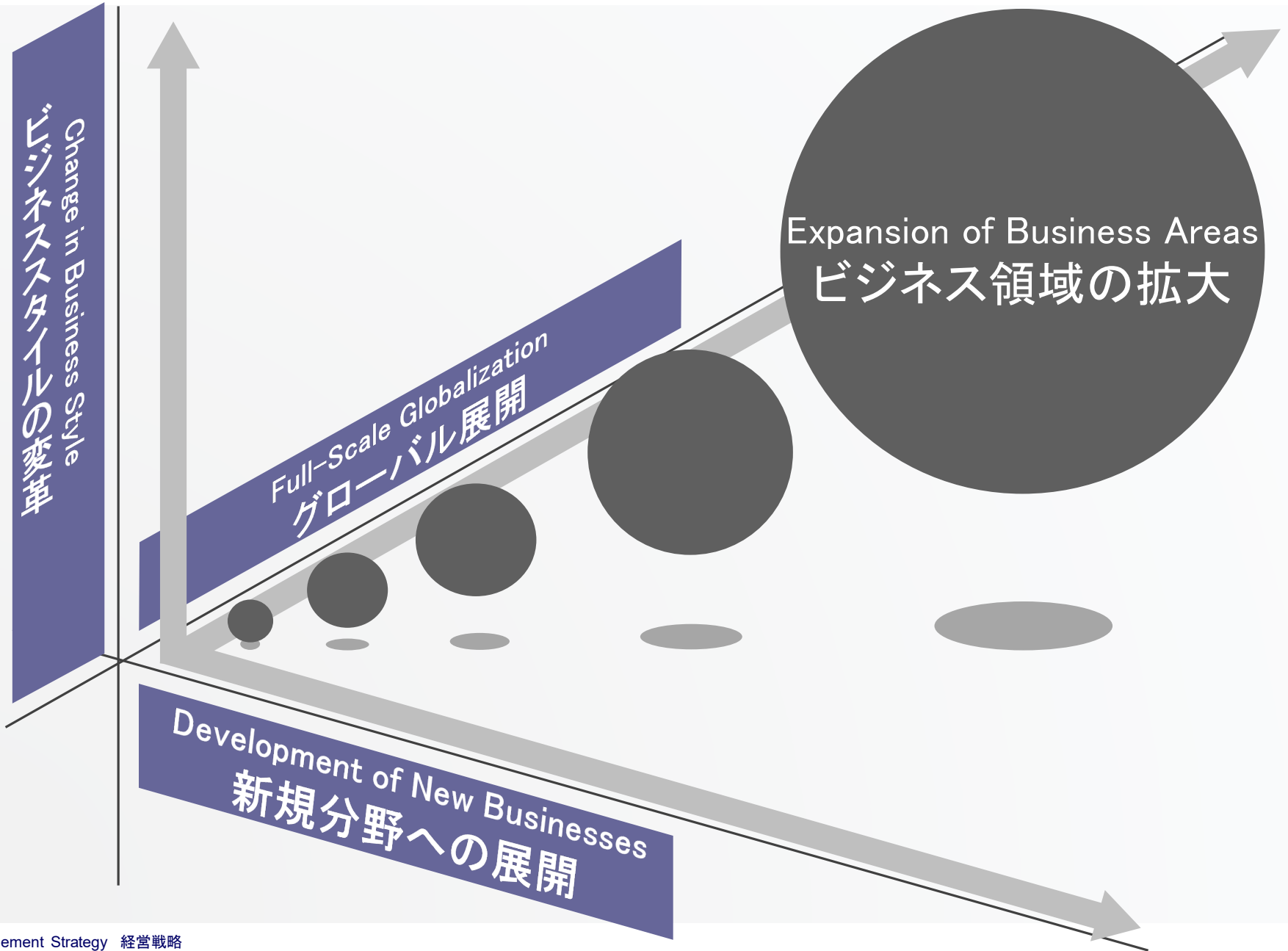

# Full-Scale Globalization グローバル展開

Building a Tetra-lateral Operational Network: Japan, the Americas, Europe and Asia  
四極での営業網の構築: 日本、米州、欧州、アジア

Promotion of Regional Production Optimization  
最適地生産の推進

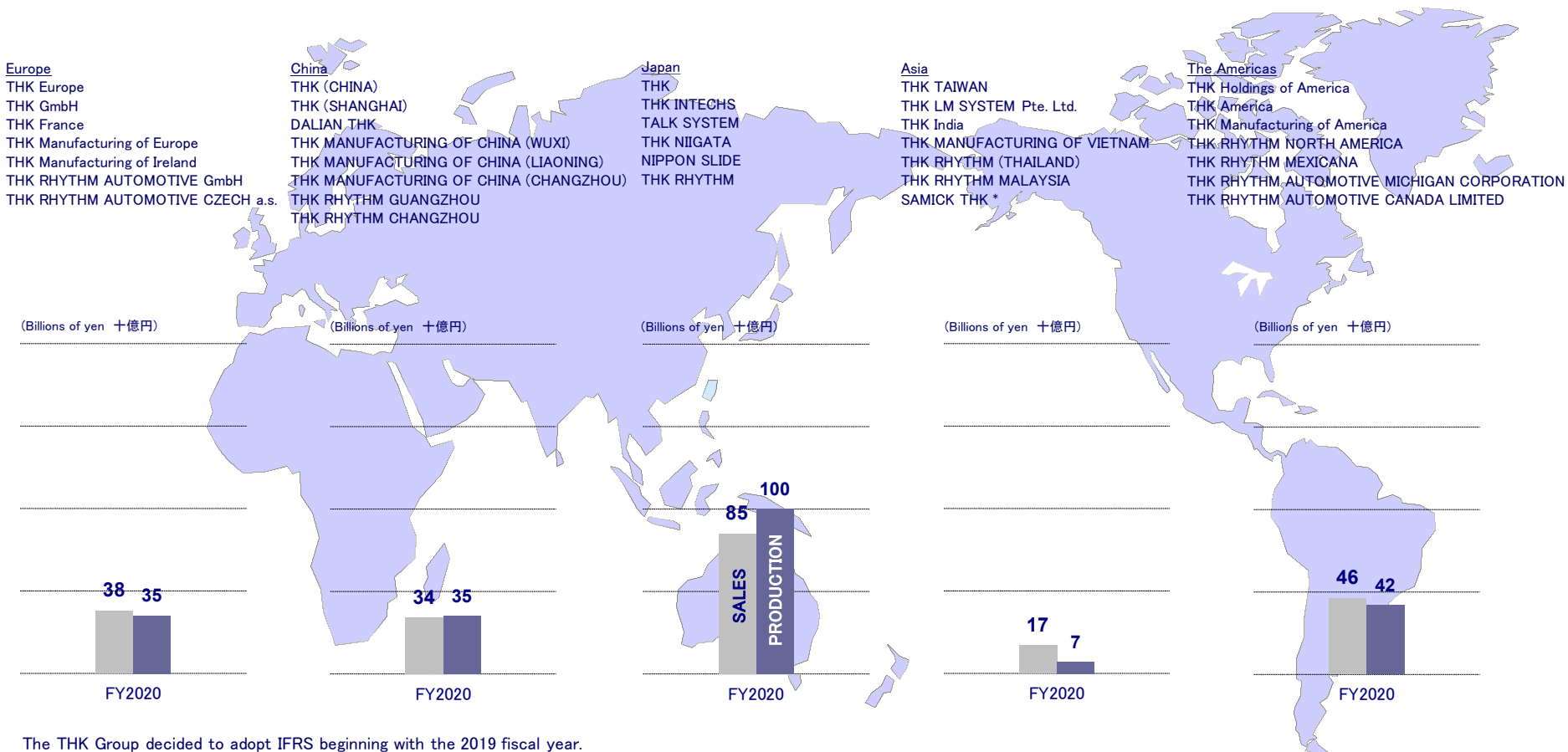

The THK Group decided to adopt IFRS beginning with the 2019 fiscal year.  
当社グループは、2019年12月期よりIFRSを任意適用しております。

\*An equity investee  
持分法適用関連会社

# Industrial Machinery and Automotive & Transportation

産業機器と輸送機器

## Industrial Machinery 産業機器

### Capital Goods 資本財

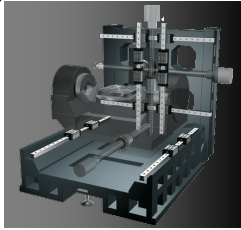

Machine tools  
工作機械



Industrial robots  
産業用ロボット

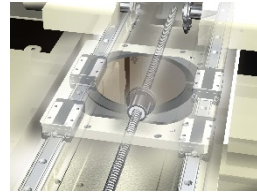

Semiconductor Production  
Equipment  
半導体製造装置

### Expansion from Capital Goods into Consumer Goods 資本財から消費財(民生分野)への展開を図る



### New Businesses 新規分野

Medical Equipment  
医療機器

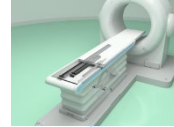

Seismic Isolation System  
免震装置



Linear Motion  
Core Technology  
直動コア技術

Aircraft  
航空機



Renewable Energy  
再生可能エネルギー



Robots  
ロボット



## Automotive & Transportation 輸送機器

- Expansion of L&S Business
- Expansion of adoption linear motion products for automobile
- L&S(リンケージ アンド サスペンション)事業の拡大
- 車載向け直動製品の採用拡大

L&S products  
L&S製品群



Aluminum Suspension Link  
サスペンションアーム

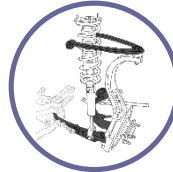

Height Sensor Joint  
車高センサー用ジョイント



Steering Linkage  
ステアリングリンケージ

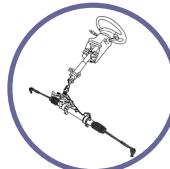

Stabilizer Connecting Rod  
スタビライザーコンロッド

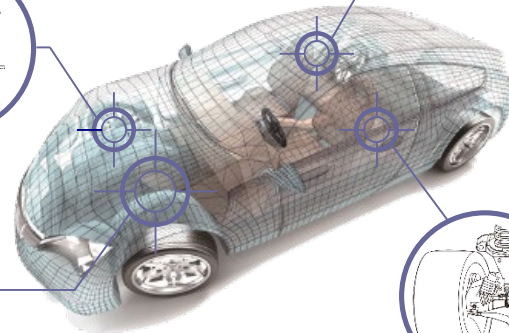
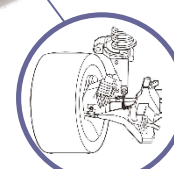



# Numerical Targets

## 数値目標

Billions of yen  
十億円

- Operating Income Margin 営業利益率
- Sales Asia and Other 売上高 アジア他
- Sales China 売上高 中国
- Sales Europe 売上高 欧州
- Sales The Americas 売上高 米州
- Sales Japan 売上高 日本

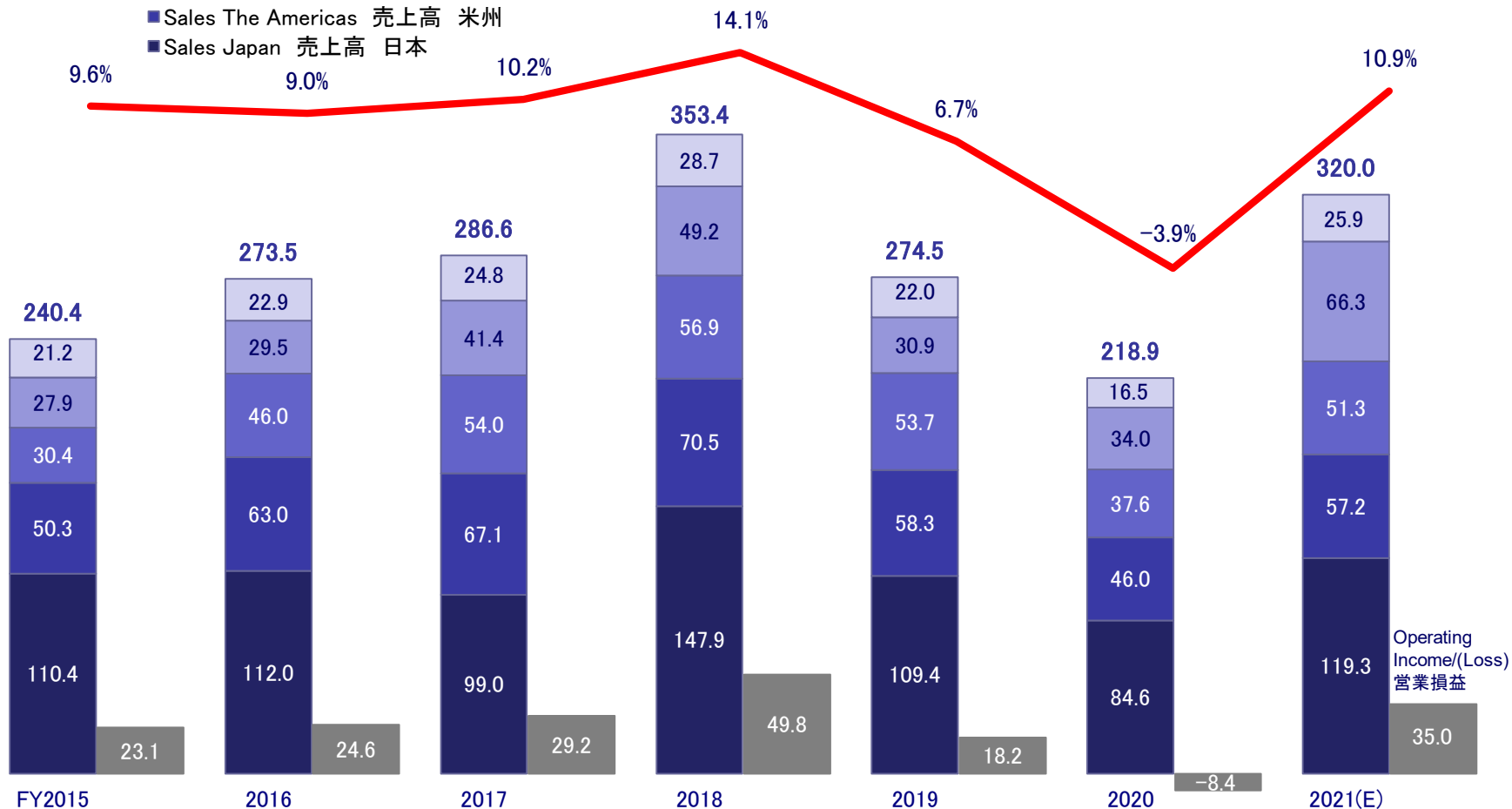

The THK Group decided to adopt IFRS beginning with the 2019 fiscal year.  
当社グループは、2019年12月期よりIFRSを任意適用しております。

The financial results for the fiscal year ending in December 2017 is based on an irregular accounting period: 9 months for Japanese companies and 12 months for overseas companies.  
2017年12月期業績は、国内9ヵ月、海外12ヵ月の変則決算期をベースとしております。

The financial results and forecast for the year ending March 31, 2016 onward have included four companies newly recognized as the consolidated companies on August 31, 2015 under the name of THK RHYTHM AUTOMOTIVE.

2016年3月期以降の業績および業績予想には、2015年8月31日よりTHK RHYTHM AUTOMOTIVEとして新規連結対象とした4社の業績および業績予想が含まれております。

# Capital Expenditure and Number of Employees 設備投資額と従業員数

Billions of yen, Individuals  
十億円、人

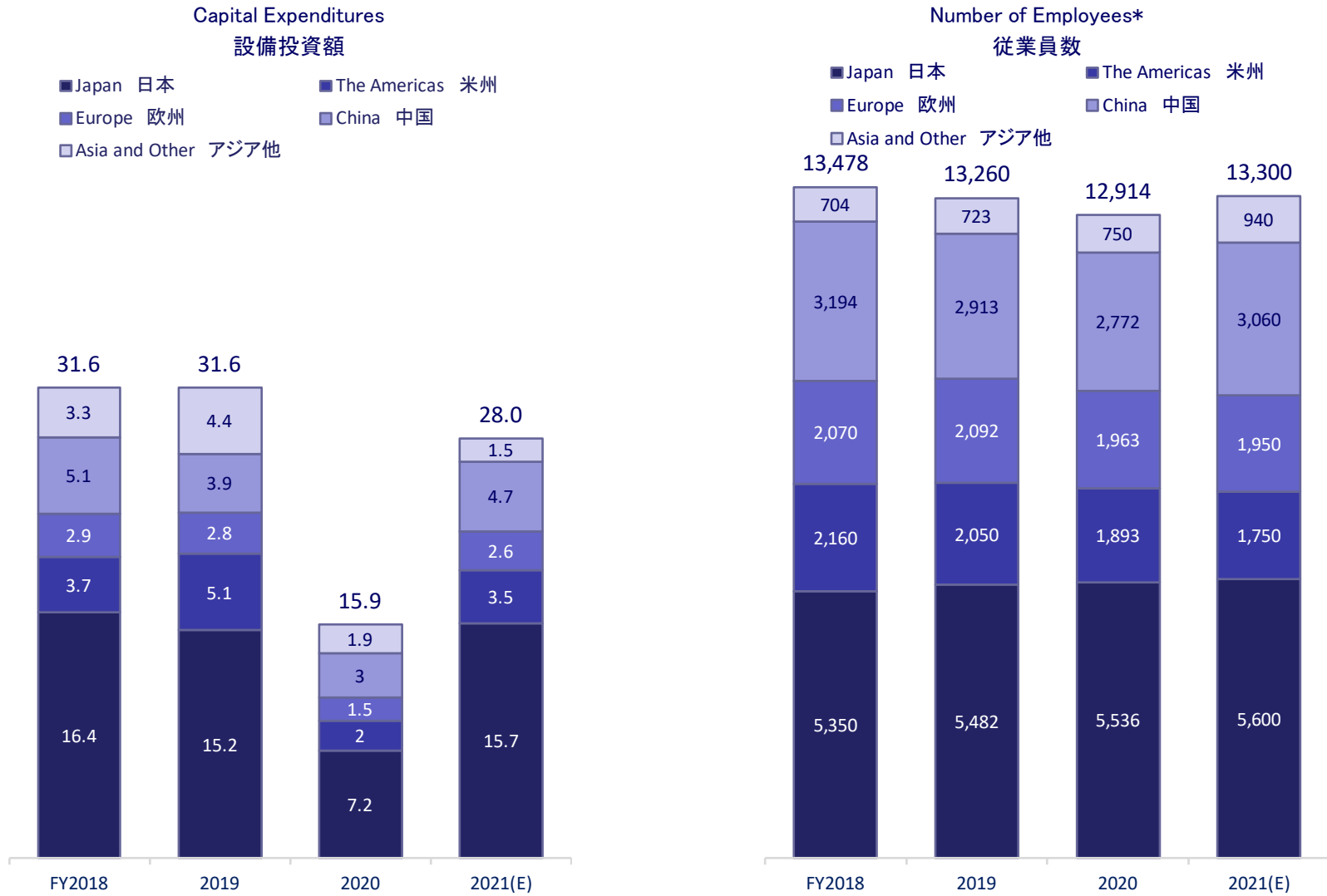

**Orders Received by Region <Industrial Machinery Business>**  
**地域別受注状況(産業機器事業)**

THK CO., LTD. (Japan) \*exclude export 輸出を除く  
 % Change, Billions of YEN, 前年同期比、十億円

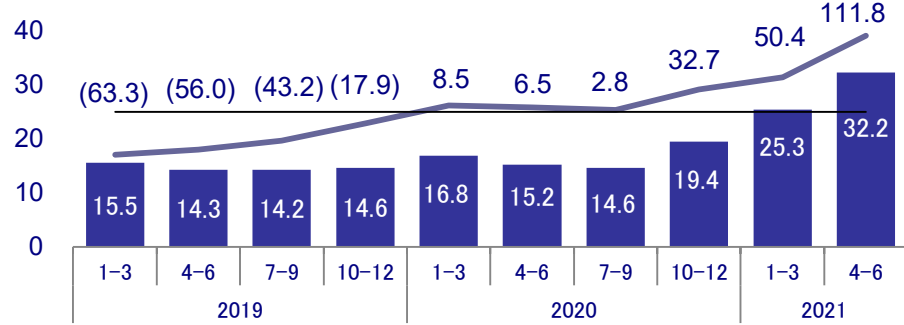

THK Europe B.V.\*  
 % Change, Millions of EUR, 前年同期比、百万ユーロ

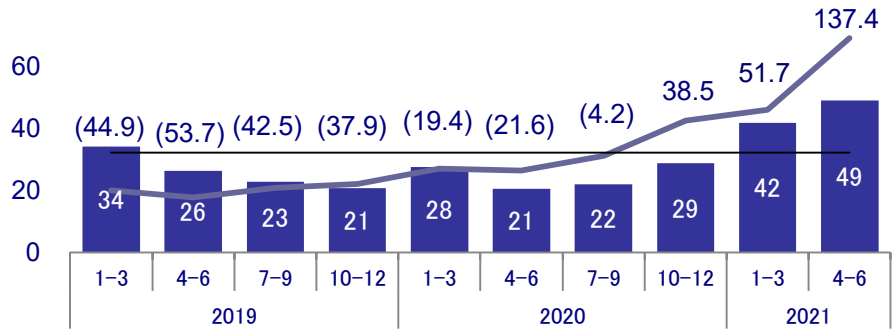

THK Holdings of America, L.L.C.\*  
 % Change, Millions of USD, 前年同期比、百万ドル

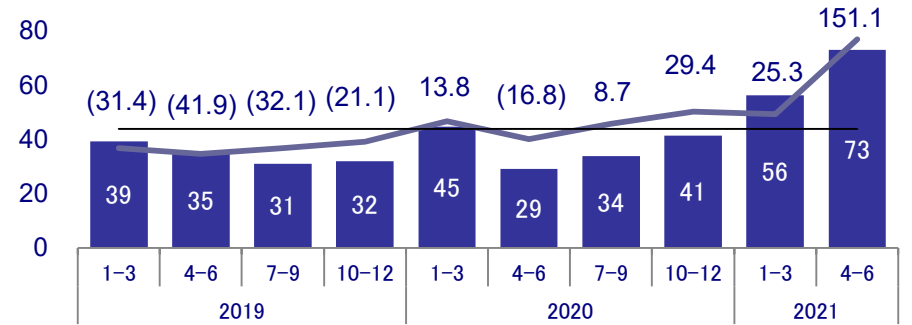

THK (CHINA) CO., LTD. + THK (SHANGHAI) CO., LTD.\*  
 % Change, Millions of CNY, 前年同期比、百万元

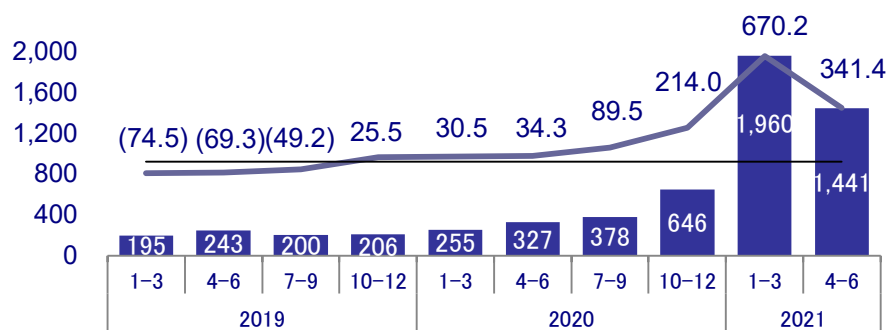

THK TAIWAN CO., LTD.  
 % Change, Millions of NTD, 前年同期比、百万台湾ドル

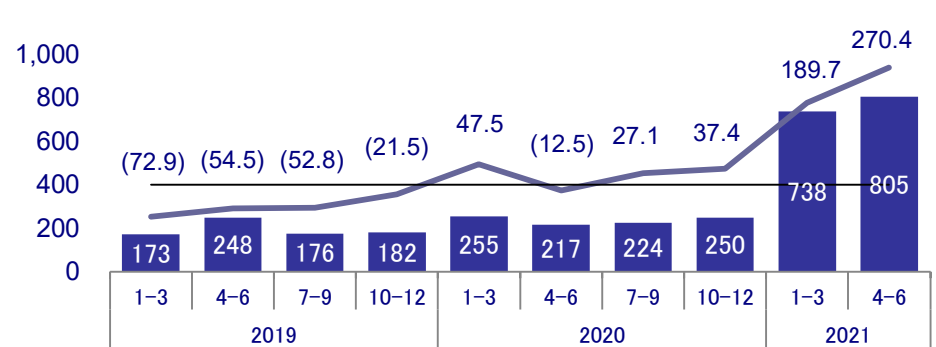

# User Sales Breakdown by Industry

## 業種別売上高構成比

Japan, 日本  
THK CO., LTD.

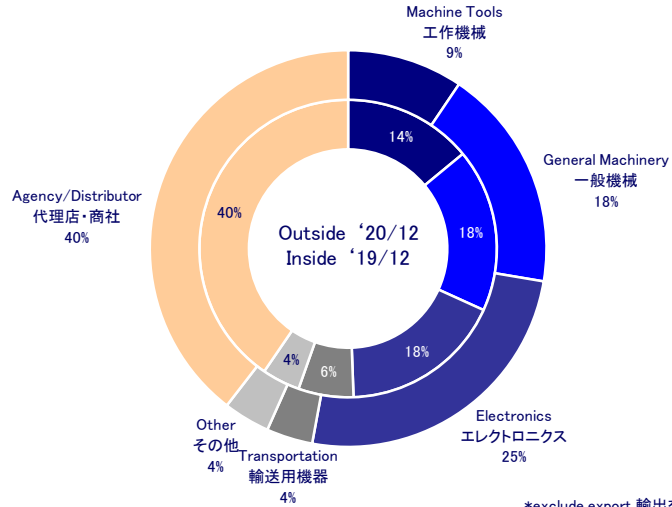

\*exclude export 輸出を除く

The Americas, 米州  
THK Holdings of America, L.L.C.\*

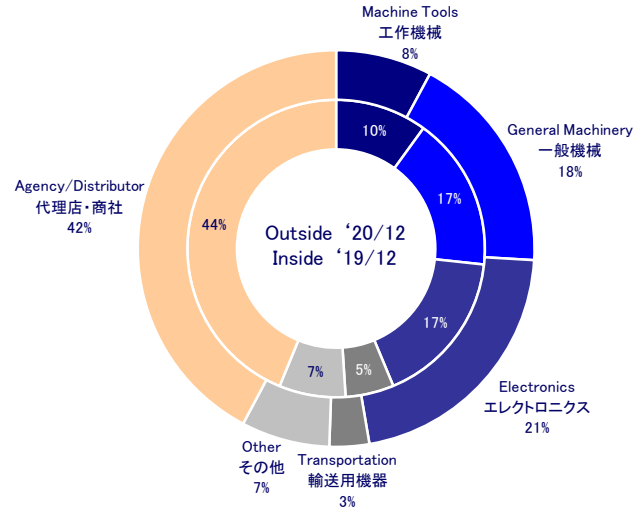

Europe, 欧州  
THK Europe B.V.\*\*

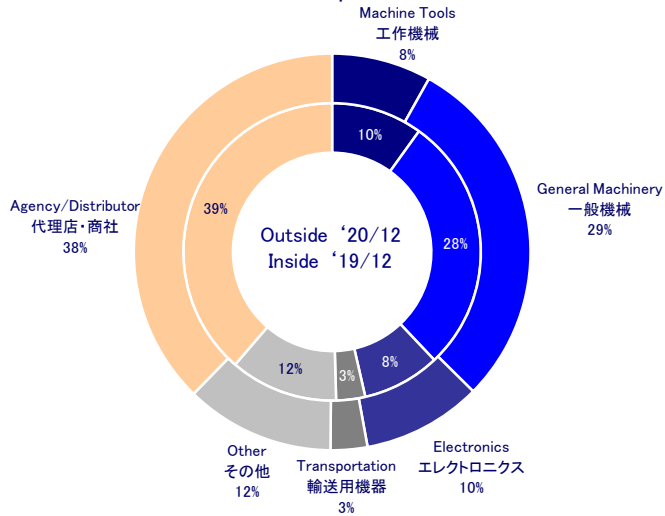

Taiwan, 台湾  
THK TAIWAN CO., LTD.

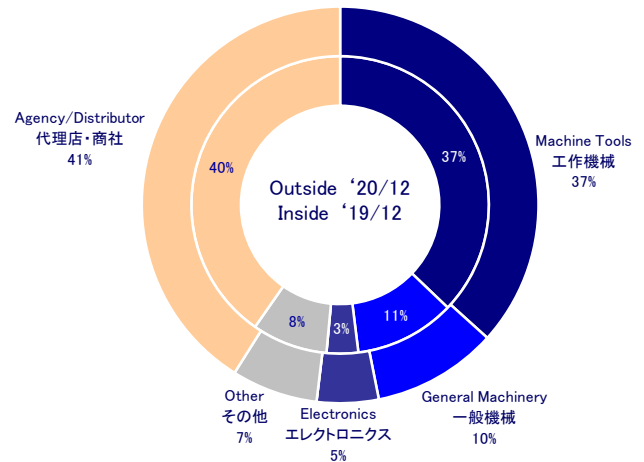

# Trend in Domestic Orders, Sales, Backlog <Parent Basis>

受注高・売上高・受注残高の推移 -単独国内-

Millions of yen  
百万円

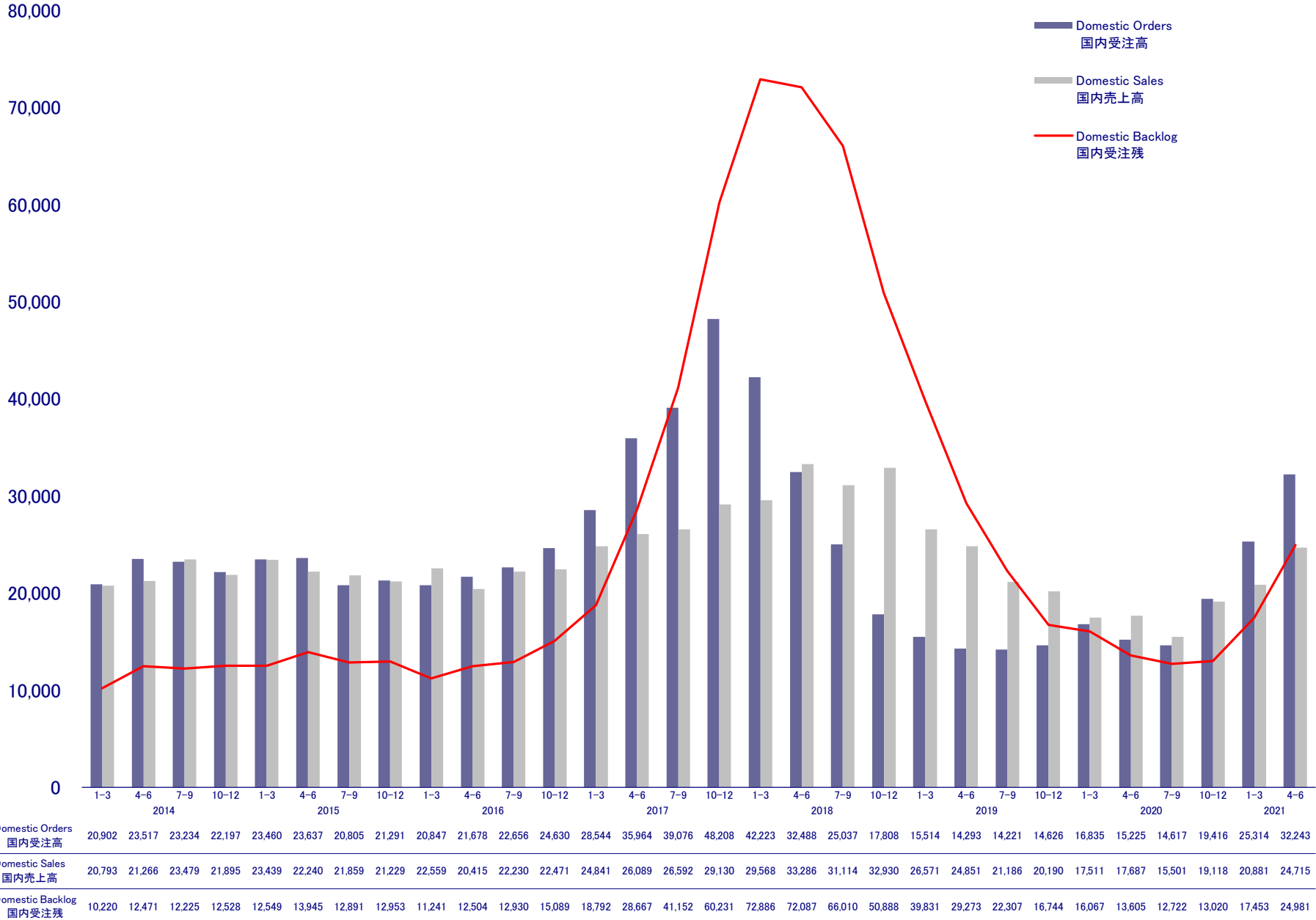

# Trend in Orders Classified by Industry <Parent Basis>

業種別受注高の推移 -単独-

Millions of yen  
百万円

12,000

10,000

8,000

6,000

4,000

2,000

0

- Machine Tools  
工作機械
- General Machinery  
一般機械
- Electronics  
エレクトロニクス

	2014				2015				2016				2017				2018				2019				2020				2021	
	1-3	4-6	7-9	10-12	1-3	4-6	7-9	10-12	1-3	4-6	7-9	10-12	1-3	4-6	7-9	10-12	1-3	4-6	7-9	10-12	1-3	4-6	7-9	10-12	1-3	4-6	7-9	10-12	1-3	4-6
Machine Tools 工作機械	3,129	4,004	4,188	4,160	4,370	4,339	3,014	2,875	2,715	2,800	2,575	2,630	3,353	5,879	6,213	8,076	5,976	5,534	4,139	2,489	1,737	1,355	1,324	1,138	1,260	1,350	1,301	2,217	3,123	4,659
General Machinery 一般機械	3,545	3,908	3,398	3,466	3,813	4,183	3,561	3,203	3,682	3,671	3,662	4,083	4,846	6,798	6,730	8,573	7,193	6,021	5,130	3,391	2,485	2,287	2,431	2,482	3,024	2,659	2,891	3,706	5,249	6,175
Electronics エレクトロニクス	3,492	4,446	4,547	4,177	3,779	3,628	2,896	3,784	3,485	4,649	4,697	5,867	6,816	6,780	8,142	10,442	8,967	5,425	4,575	2,618	2,793	2,717	2,542	2,950	4,601	4,067	3,369	4,472	5,337	7,230

Current Business Situation 足元の状況

**Consolidated Statements of Income**  
**連結損益計算書**

Millions of yen, Yen  
 百万円、円

	'17/3		'17/12		'18/12		'19/12(IFRS)		'20/12(IFRS)		'21/12(IFRS)	
	1H	FY	Total of 1Q and 2Q	FY	1H	FY	1H	FY	1H	FY	1H	FY(E)
Net sales 売上高	136,232	273,577	202,368	286,603	179,450	353,479	147,573	274,599	103,051	218,998	151,040	320,000
Japan 日本	53,484	112,061	63,378	99,099	73,377	147,949	59,828	109,424	42,459	84,675	53,153	119,300
The Americas 米州	33,016	63,025	50,739	67,194	36,193	70,548	30,571	58,390	20,092	46,097	27,408	57,200
Europe 欧州	25,263	46,004	40,170	54,001	30,303	56,980	29,366	53,766	17,326	37,625	25,584	51,300
China 中国	13,091	29,513	30,576	41,410	24,971	49,228	16,134	30,996	15,061	34,006	31,787	66,300
Asia and other アジア他	11,375	22,971	17,503	24,896	14,604	28,772	11,672	22,021	8,110	16,594	13,106	25,900
Cost of sales 売上原価	102,129	203,112	152,930	214,490	127,285	251,181	107,750	207,130	80,137	172,567	115,121	235,100
Gross profit 売上総利益	34,103	70,464	49,437	72,112	52,165	102,298	39,822	67,469	22,913	46,430	35,919	84,900
SG&A 販売費及び一般管理費	22,431	45,811	29,753	42,833	25,977	52,465	25,771	49,437	23,135	44,833	25,459	51,200
Other income その他の収益	-	-	-	-	-	-	1,042	2,184	1,863	3,960	1,198	-
Other expenses その他の費用	-	-	-	-	-	-	467	2,042	3,173	14,217	740	-
Operating income 営業利益	11,672	24,653	19,684	29,279	26,187	49,832	14,680	18,277	(1,404)	(8,499)	11,067	35,000
Financial income 金融収益	-	-	-	-	-	-	763	1,010	379	764	1,192	-
Financial costs 金融費用	-	-	-	-	-	-	1,331	1,119	1,957	1,990	1,451	-
Profit before tax 税引前利益	7,825	23,057	21,048	31,034	26,951	51,529	14,112	18,168	(2,982)	(9,725)	10,809	35,400
Profit for the year attributable to owners of the parent 親会社の所有者に帰属する当期利益	5,228	16,731	17,802	25,729	19,607	35,400	9,521	11,690	(3,358)	(9,992)	7,521	25,000
Basic earnings per share 基本的1株あたり当期利益	41.30	132.18	140.65	203.28	154.91	279.70	75.23	92.37	(26.53)	(78.95)	59.42	197.52
Foreign-exchange rate 邦貨換算レート*												
US\$ Average rate 平均レート	111.85	108.87	111.93	112.19	108.72	110.42	110.05	109.04	108.27	106.79	107.68	105.24
Euro Average rate 平均レート	124.68	120.36	124.55	126.66	131.56	130.36	124.31	122.08	119.24	121.79	129.80	125.68

The THK Group decided to adopt IFRS beginning with the 2019 fiscal year.

当社グループは、2019年12月期よりIFRSを任意適用しております。

The financial results for the fiscal year ending in December 2017 is based on an irregular accounting period: 9 months for Japanese companies and 12 months for overseas companies.

2017年12月期業績は、国内9ヵ月、海外12ヵ月の変則決算期をベースとしております。

\* Foreign currency exchange rates used for translation of accounts of overseas subsidiaries (except 21/12 FY(E))

外貨建財務諸表(連結子会社)の換算レート(21/12 FY(E))を除く

# Consolidated Statements of Income

## 連結損益計算書

%

	'17/3		'17/12		'18/12		'19/12(IFRS)		'20/12(IFRS)		'21/12(IFRS)	
	1H	FY	Total of 1Q and 2Q		1H	FY	1H	FY	1H	FY	1H	FY(E)
<b>Profitability ratio 売上高利益率</b>												
Gross margin 売上総利益率	25.0	25.8	24.4	25.2	29.1	28.9	27.0	24.6	22.2	21.2	23.8	26.5
Operating income margin 売上高営業利益率	8.6	9.0	9.7	10.2	14.6	14.1	9.9	6.7	(1.4)	(3.9)	7.3	10.9
Net income margin 売上高当期純利益率	3.8	6.1	8.8	9.0	10.9	10.0	6.5	4.3	(3.3)	(4.6)	5.0	7.8
<b>Rate of change 増減率</b>												
Net sales 売上高	21.4	13.8	-	-	-	-	-	-	(30.2)	(20.2)	46.6	46.1
Japan 日本	(2.2)	1	-	-	-	-	-	-	(29.0)	(22.6)	25.2	40.9
The Americas 米州	63.9	25.2	-	-	-	-	-	-	(34.3)	(21.1)	36.4	24.1
Europe 欧州	130.3	51.2	-	-	-	-	-	-	(41.0)	(30.0)	47.7	36.3
China 中国	(14.2)	5.5	-	-	-	-	-	-	(6.6)	9.7	111.0	95.0
Asia and other アジア他	2.1	8.1	-	-	-	-	-	-	(30.5)	(24.6)	61.6	56.1
Gross profit 売上総利益	(0.8)	4.0	-	-	-	-	-	-	(42.5)	(31.2)	56.8	82.9
Operating income 営業利益	(6.5)	6.4	-	-	-	-	-	-	-	-	-	-
Profit for the year attributable to owners of the parent	(32.2)	23.2	-	-	-	-	-	-	-	-	-	-
親会社の所有者に帰属する当期利益												

The THK Group decided to adopt IFRS beginning with the 2019 fiscal year.

Therefore, year-on-year percentage changes from the actual operating results for the year ended December 31, 2018 under Japanese GAAP are not presented.

当社グループは、2019年12月期よりIFRSを任意適用しております。

このため、2019年12月期業績については、日本基準を適用していた2018年12月期の実績値に対する増減率は記載しておりません。

The actual result for the fiscal year ending in December 2017 is based on an irregular accounting period: 9 months for Japanese companies and 12 months for overseas companies. Therefore, period-over-period (year-on-year) increase/decrease rate (actual result for the fiscal year ending in December 2017 and for the fiscal year ending in December 2018) is not presented.

2017年12月期業績は、国内9ヵ月、海外12ヵ月の変則決算期をベースとしているため2017年12月期実績および2018年12月期実績の対前期(前年同期)比増減率を記載しておりません。



**Consolidated Balance Sheets**  
**連結貸借対照表**

Millions of yen  
 百万円

	'17/3		'17/12		'18/12		'19/12(IFRS)		'20/12(IFRS)		'21/12(IFRS)
	1H	FY	1Q and 2Q	FY	1H	FY	1H	FY	1H	FY	1H
<b>ASSETS 資産の部</b>											
Total current assets 流動資産	238,499	259,827	279,165	270,975	295,412	288,340	289,003	271,764	264,090	274,495	310,333
Cash and cash equivalents 現金及び現金同等物	123,766	137,345	139,134	129,920	141,716	134,513	149,256	149,091	152,672	158,839	167,302
Trade and other receivables 営業債権及びその他の債権	71,280	75,434	87,126	87,058	97,911	92,695	78,851	63,734	54,874	59,505	75,912
Inventories 棚卸資産	35,311	37,428	42,700	43,802	44,655	50,065	53,541	48,120	49,846	47,237	57,591
Other その他	8,140	9,618	10,204	10,194	11,128	11,065	7,352	10,818	6,696	8,913	9,527
Non-current assets 非流動資産	143,072	155,103	163,247	165,689	169,044	175,009	193,092	197,180	192,191	185,678	192,400
Property, plant, and equipment 有形固定資産	100,828	108,639	111,409	115,934	121,212	129,695	149,902	155,055	152,329	145,922	150,577
Goodwill and intangible assets のれん及び無形固定資産	30,243	32,228	32,623	32,395	29,973	28,106	22,254	21,440	19,751	18,779	19,121
Other その他	12,000	14,235	19,214	17,359	17,857	17,207	20,935	20,684	20,110	20,976	22,701
Total assets 資産合計	381,571	414,931	442,412	436,664	464,456	463,350	482,095	468,945	456,281	460,173	502,733
<b>LIABILITIES 負債の部</b>											
Total current liabilities 流動負債	57,983	80,880	97,962	93,196	103,867	98,237	81,148	78,663	68,469	58,500	81,602
Trade and other payables 営業債務及びその他の債務	37,542	42,689	45,184	46,253	49,660	49,023	49,716	42,825	35,705	40,293	56,374
Bonds and borrowings 社債及び借入金	0	15,185	25,185	22,185	22,185	12,185	12,239	22,228	17,256	2,244	2,402
Other その他	20,439	23,005	27,592	24,757	32,021	37,027	19,193	13,610	15,507	15,962	22,825
Total non-current liabilities 非流動負債	96,352	82,510	72,575	61,713	69,177	70,394	110,025	99,149	106,700	126,524	124,458
Bonds and borrowings 社債及び借入金	82,665	67,480	57,480	47,480	55,295	55,295	82,928	73,041	80,789	100,325	98,879
Other その他	13,687	15,030	15,095	14,233	13,882	15,098	27,096	26,107	25,911	26,199	25,579
<b>Equity 資本の部</b>											
Common stock 資本金	34,606	34,606	34,606	34,606	34,606	34,606	34,606	34,606	34,606	34,606	34,606
Capital surplus 資本剰余金	44,584	44,584	44,584	40,440	40,440	40,420	40,413	40,413	40,413	40,413	40,413
Retained earnings 利益剰余金	167,140	176,617	191,256	194,626	210,942	220,787	231,122	230,927	226,554	219,712	226,307
Treasury stock 自己株式	(13,951)	(13,991)	(13,996)	(13,998)	(14,002)	(14,002)	(14,003)	(14,004)	(14,005)	(14,006)	(14,008)
Other その他	(7,605)	7,122	12,505	15,272	8,413	1,794	(12,118)	(11,598)	(16,320)	(14,235)	148
Non-controlling interests 非支配持分	2,460	2,600	2,916	10,806	11,010	11,113	10,899	10,787	9,862	8,657	9,205
Total equity 資本合計	227,235	251,540	271,874	281,754	291,411	294,719	290,920	291,132	281,111	275,148	296,672
Total liabilities and equity 負債資本合計	381,571	414,931	442,412	436,664	464,456	463,350	482,095	468,945	456,281	460,173	502,733

The THK Group decided to adopt IFRS beginning with the 2019 fiscal year.

当社グループは、2019年12月期よりIFRSを任意適用しております。

The balance sheet items of THK RHYTHM AUTMOTIVE is included in the consolidated financial statements from the first half year ended September 30, 2015.

2016年3月期第2四半期よりTHK RHYTHM AUTMOTIVEの貸借対照表を連結しております。

## Segment Information セグメント情報

Millions of yen  
百万円

	'17/3		'17/12		'18/12		'19/12(IFRS)		'20/12(IFRS)		'21/12(IFRS)
	1H	FY	Total of 1Q and 2Q		1H	FY	1H	FY	1H	FY	1H
<b>Japan 日本</b>											
Net sales 売上高	77,990	166,848	95,130	147,418	108,176	219,343	90,411	166,210	63,857	126,309	90,381
Customers 外部顧客に対する売上高	57,747	121,865	68,918	106,072	80,157	160,742	64,451	117,740	45,617	90,378	56,738
Inter-segment セグメント間の内部売上高	20,243	44,982	26,211	41,345	28,018	58,600	25,959	48,470	18,239	35,931	33,642
Operating income セグメント利益(営業利益)	7,435	18,809	12,314	20,248	20,150	38,460	10,759	10,483	169	(17,400)	8,768
<b>The Americas 米州</b>											
Net sales 売上高	33,139	62,909	50,436	67,242	36,005	70,107	30,778	58,627	20,255	46,096	27,619
Customers 外部顧客に対する売上高	33,115	62,870	50,383	67,130	35,777	69,882	30,700	58,480	20,166	46,019	27,557
Inter-segment セグメント間の内部売上高	23	39	53	112	227	225	78	146	89	77	61
Operating income セグメント利益(営業利益)	1,817	2,311	2,532	2,738	577	309	(140)	(1,012)	(1,215)	(3,239)	(618)
<b>Europe 欧州</b>											
Net sales 売上高	26,166	48,822	42,525	57,278	31,850	59,644	29,928	55,413	18,030	39,508	26,533
Customers 外部顧客に対する売上高	26,103	48,775	42,514	57,247	31,827	59,482	29,807	55,143	17,953	39,274	26,361
Inter-segment セグメント間の内部売上高	63	47	11	31	22	161	120	269	76	234	171
Operating income セグメント利益(営業利益)	754	649	618	627	223	74	489	288	(2,022)	(5,983)	(933)
<b>China 中国</b>											
Net sales 売上高	15,104	32,100	31,675	44,604	26,986	54,238	18,948	34,604	15,356	34,560	32,062
Customers 外部顧客に対する売上高	13,340	28,008	28,759	40,024	23,484	46,735	15,739	29,969	14,651	33,085	30,950
Inter-segment セグメント間の内部売上高	1,764	4,091	2,916	4,579	3,501	7,502	3,208	4,635	705	1,474	1,112
Operating income セグメント利益(営業利益)	51	750	1,843	3,126	3,746	8,194	1,866	2,537	1,093	3,730	3,851
<b>Other その他</b>											
Net sales 売上高	6,546	13,521	12,796	17,528	9,139	18,534	7,790	14,961	5,618	12,038	10,896
Customers 外部顧客に対する売上高	5,925	12,056	11,793	16,128	8,202	16,636	6,873	13,265	4,662	10,240	9,433
Inter-segment セグメント間の内部売上高	621	1,464	1,003	1,400	937	1,898	917	1,695	956	1,797	1,463
Operating income セグメント利益(営業利益)	563	1,336	1,508	2,171	1,110	2,384	764	1,175	212	647	1,170
<b>Adjustments 調整額</b>											
	1,048	795	866	365	380	408	940	4,803	358	13,746	(1,171)

The THK Group decided to adopt IFRS beginning with the 2019 fiscal year.

当社グループは、2019年12月期よりIFRSを任意適用しております。

The financial results for the fiscal year ending in December 2017 is based on an irregular accounting period: 9 months for Japanese companies and 12 months for overseas companies.

2017年12月期業績は、国内9カ月、海外12カ月の変則決算期をベースとしております。

## Overviews of Major Subsidiaries

### 主要子会社

	'14/12	'15/12	'16/12	'17/12	'18/12	'19/12	'20/12	'21/12(E)
<b>THK Holdings of America, L.L.C. *</b>								
							Millions of USD 百万ドル	
Net Sales 売上高	182	180	170	172	200	168	145	200
y/y 前年比	+12.8%	(1.1%)	-	-	+15.9%	-	(13.7%)	+37.3%
Operating income 営業利益	12	11	11	13	15	13	11	15
y/y 前年比	+14.4%	(1.5%)	-	-	+17.3%	-	(15.1%)	+34.4%
Operating margin 売上高営業利益率	6.6%	6.5%	6.9%	7.7%	7.8%	7.8%	7.7%	7.5%
Exchange rate 換算レート	¥105.86	¥121.05	¥108.87	¥112.19	¥110.42	¥109.04	¥106.79	¥105.24

	'15/3	'16/3	'17/3	'17/12	'18/12	'19/12	'20/12	'21/12(E)
<b>THK Europe B.V. **</b>								
							Millions of EUR 百万ユーロ	
Net Sales 売上高	144	157	158	161	177	178	107	155
y/y 前年比	+1.9%	+9.3%	+0.7%	-	+9.6%	-	(39.9%)	+44.8%
Operating income 営業利益	9	6	1	2	9	12	(8)	2
y/y 前年比	+675.3%	(36.8%)	(75.7%)	-	+260.5%	-	-	-
Operating margin 売上高営業利益率	6.7%	3.9%	0.9%	1.6%	5.2%	6.8%	(7.9%)	1.3%
Exchange rate 換算レート	¥140.43	¥134.32	¥120.36	¥126.66	¥130.36	¥122.08	¥121.79	¥125.68

	'15/3	'16/3	'17/3	'17/12	'18/12	'19/12	'20/12	'21/12(E)
<b>THKリズム連結 ***</b>								
							Millions of YEN 百万円	
Net Sales 売上高	48,819	52,824	52,021	50,849	54,476	41,425	31,640	38,500
y/y 前年比	+6.7%	+8.2%	(1.5%)	-	-	-	(23.6%)	+21.7%
Operating income 営業利益	2,104	2,216	2,634	2,059	1,587	(546)	(8,301)	20
y/y 前年比	+10.5%	+5.3%	+18.8%	-	-	-	-	-
Operating margin 売上高営業利益率	4.3%	4.2%	5.1%	4.0%	2.9%	(1.3%)	(26.2%)	0.1%

	'14/12	'15/12	'16/12	'17/12	'18/12	'19/12	'20/12	'21/12(E)
<b>THK RHYTHM AUTOMOTIVE (Consolidated) ****</b>								
							Millions of YEN 百万円	
Net Sales 売上高	-	19,480	54,472	61,099	60,341	55,376	43,127	53,000
y/y 前年比	-	-	-	+12.2%	(1.2%)	-	(22.1%)	+22.9%
Operating income 営業利益	-	477	844	487	(2,364)	(3,905)	(7,883)	(2,200)
y/y 前年比	-	-	-	(42.3%)	-	-	-	-
Operating margin 売上高営業利益率	-	2.4%	1.5%	0.8%	(3.9%)	(7.1%)	(18.3%)	(4.2%)

\*Because Automotive & Transportation business of THK Holdings of America, L.L.C. was transferred to THK RHYTHM NORTH AMERICA CO., LTD. effective July 2016, and relevant numbers were added to THK RHYTHM (Consolidated). Net sales of THK Holdings of America, L.L.C. shown represent sales to non-THK Group entities.

2016年7月よりTHK Holdings of America, L.L.C.の輸送機器事業をTHK RHYTHM NORTH AMERICAに移管し、その分をTHKリズム連結に加算しております。

なお、THK Holdings of America, L.L.C.の売上高はグループ会社外向け売上高を表示しております。

\*\*Because the Automotive & Transportation business of THK Europe B.V. was transferred to THK RHYTHM AUTOMOTIVE GmbH effective January 2017, and relevant numbers were added to THK RHYTHM AUTOMOTIVE (Consolidated). Net sales of THK Europe B.V. shown represent sales to non-THK Group entities.

2017年1月よりTHK Europe B.V.の輸送機器事業をTHK RHYTHM AUTOMOTIVE GmbHに移管し、その分をTRA連結に加算しております。

なお、THK Europe B.V.の売上高はグループ会社外向け売上高を表示しております。

\*\*\*THK RHYTHM: The actual result for the fiscal year ending in December 2017 is based on an irregular accounting period: 9 months for Japanese companies and 12 months for overseas companies.

Therefore, period-over-period (year-on-year) increase/decrease rate (actual result for the fiscal year ending in December 2017 and the forecast for the fiscal year ending in December 2018) is not presented.

THKリズム: 2017年12月期業績は、国内9ヵ月、海外12ヵ月の変則決算期をベースとしているため2017年12月期実績および2018年12月期予想の対前期(前年同期)比増減率を記載していません。

The THK Group decided to adopt IFRS beginning with the 2019 fiscal year.

Therefore, year-on-year percentage changes from the actual operating results for the year ended December 31, 2018 under Japanese GAAP are not presented.

当社グループは、2019年12月期よりIFRSを任意適用しております。

このため、2019年12月期業績については、日本基準を適用していた2018年12月期の実績値に対する増減率は記載していません。

**Capital Expenditure, Depreciation, R&D Expenses, and Number of Employees**  
**設備投資額、減価償却費、研究開発費、従業員数**

Millions of yen, Employees  
 百万円、人

	'17/3		'17/12		'18/12		'19/12		'20/12		'21/12	
	1H	FY	Total of 1Q and 2Q	FY	1H	FY	1H	FY	1H	FY	1H	FY(E)
<b>Capital Expenditure 設備投資額</b>												
Consolidated 連結	6,416	16,648	8,960	16,185	14,134	31,653	16,503	31,685	7,603	15,965	8,079	28,000
Non-consolidated 単独	2,474	6,066	3,011	6,120	7,041	14,135	6,893	10,193	2,355	5,501	3,355	12,700
<b>Depreciation 減価償却費</b>												
Consolidated 連結	5,554	10,841	7,818	10,953	6,440	12,996	7,635	15,754	7,609	15,541	7,799	16,900
Non-consolidated 単独	1,430	2,969	1,752	2,709	2,028	4,171	2,374	5,114	2,643	5,313	2,757	5,400
<b>R&amp;D expenses 研究開発費</b>												
Consolidated 連結	2,335	4,653	2,641	3,984	2,596	5,149	2,591	5,182	2,407	4,976	2,643	5,400
Non-consolidated 単独	2,202	4,445	2,562	3,875	2,514	5,136	2,516	4,973	2,284	4,738	2,575	5,200
<b>Number of employees at end of periods 期末従業員数</b>												
Consolidated 連結	11,819	11,738	13,020	13,364	13,117	13,478	13,417	13,260	13,135	12,914	13,100	13,300
Non-consolidated 単独	3,469	3,429	3,528	3,581	3,791	3,773	3,912	3,891	3,981	3,957	3,986	4,010

The results for the fiscal year ending in December 2017 is based on an irregular accounting period: 9 months for Japanese companies and 12 months for overseas companies.

2017年12月期実績は、国内9ヵ月、海外12ヵ月の変則決算期をベースとしております。

The figures for capital investment, depreciation, and R&D expenditure for the fiscal year ending in March 2016 do not include the results by THK RHYTHM AUTOMOTIVE, but the results and forecast for the year ending March 31, 2017 onward includes them.

2016年3月期の設備投資額、減価償却費、研究開発費の実績にはTHK RHYTHM AUTOMOTIVEの実績は含まれておりませんが、2017年3月期以降の実績および予想には含まれております。

The figure for the year ended December 2017 includes 577 temporary employees in some of the overseas subsidiaries (53 in Europe and 524 in China), which are not included in the estimate for the year ending December 2018.

2017年12月期は一部の海外子会社の派遣社員577名(欧州53名:中国524名)が含まれていましたが、2018年12月期以降は含まれていません。

Starting from Vol.2 – 2011, issued in May 2011, depreciation and amortization figures represent only those for property, plant and equipment (capital expenditure figures had previously continued to represent only those for property, plant and equipment).

減価償却費は2011年5月発行のVol.2 – 2011より有形固定資産のみの金額を記載(設備投資額は従来より有形固定資産のみの金額を記載)

The THK Group decided to adopt IFRS beginning with the 2019 fiscal year.

当社グループは、2019年12月期よりIFRSを任意適用しております。

# Non-Consolidated Statement of Income

## 単独損益計算書

Millions of yen, Yen  
百万円、円

	'17/3		'17/12		'18/12		'19/12		'20/12		'21/12	
	1H	FY	Total of 1Q and 2Q	FY	1H	FY	1H	FY	1H	FY	1H	FY(E)
Net sales 売上高	61,072	133,189	77,860	123,403	89,846	186,311	75,239	136,189	51,814	102,866	76,722	168,700
Domestic 国内	42,645	89,958	52,681	81,811	62,854	126,899	51,423	92,800	35,198	69,817	45,597	100,000
Direct sales 直接販売	25,510	54,498	32,919	50,729	37,996	77,238	30,473	55,255	21,340	42,223	28,459	
Machine tools 工作機械	5,173	10,501	7,267	11,835	9,464	18,962	7,531	13,007	3,259	6,595	5,896	
General machinery 一般機械	7,302	14,989	9,400	14,565	11,120	23,463	9,109	16,487	6,372	12,708	9,145	
Electronics エレクトロニクス	8,150	19,066	11,841	17,784	12,860	24,792	8,828	16,367	8,927	17,635	10,542	
Transportation 輸送用機器	2,764	6,054	2,881	4,286	2,991	6,005	2,750	5,563	1,324	2,631	1,329	
Other その他	2,119	3,885	1,528	2,258	1,560	4,015	2,252	3,829	1,456	2,652	1,545	
Indirect (agency) sales 代理店	17,135	35,460	19,762	31,081	24,858	49,660	20,949	37,545	13,858	27,594	17,137	
Export 輸出	18,426	43,230	25,178	41,592	26,991	59,411	23,816	43,389	16,616	33,048	31,125	68,700
The Americas 米州	3,228	9,341	3,970	8,481	4,211	13,383	4,559	9,483	3,860	7,983	5,441	
Europe 欧州	4,492	9,338	5,456	8,661	5,862	12,865	7,114	12,277	2,909	5,783	4,040	
Asia and other アジア他	10,705	24,550	15,752	24,449	16,917	33,162	12,141	21,628	9,845	19,281	21,642	
Cost of sales 売上原価	43,790	93,090	55,045	84,520	60,108	123,853	53,074	97,536	39,301	78,650	57,847	122,600
Gross profit 売上総利益	17,282	40,099	22,814	38,883	29,737	62,457	22,164	38,652	12,513	24,216	18,874	46,100
SG&A 販売費及び一般管理費	11,815	24,100	13,127	20,226	13,371	27,757	13,779	26,719	12,211	23,850	13,824	27,800
Operating income 営業利益	5,466	15,998	9,686	18,656	16,366	34,699	8,385	11,933	302	365	5,049	18,300
Non-operating income 営業外収益	2,104	3,415	2,058	2,588	3,139	5,739	3,223	4,938	1,649	2,973	2,312	
Non-operating expense 営業外費用	4,086	3,172	318	488	807	1,385	715	1,125	789	1,221	459	
Ordinary income 経常利益	3,483	16,241	11,426	20,756	18,697	39,053	10,893	15,746	1,162	2,118	6,902	20,500
Extraordinary gains 特別利益	0	2	0	9,901	7	46	0	1	47	659	19	
Extraordinary losses 特別損失	54	292	15	94	32	192	2	4,582	405	15,571	114	
Net income 当期純利益	2,872	12,165	14,496	28,215	13,693	28,035	8,455	7,559	704	(13,183)	5,368	14,900
Earnings per share 1株当たり当期純利益	22.69	96.10	114.53	222.92	108.19	221.50	66.81	59.72	5.56	(104.16)	42.42	117.72

The financial results for the fiscal year ending in December 2017 is based on an irregular accounting period: 9 months for Japanese companies and 12 months for overseas companies.  
2017年12月期業績は、国内9カ月、海外12カ月の変則決算期をベースとしております。

# Non-Consolidated Statement of Income

## 単独損益計算書

%

	'17/3		'17/12		'18/12		'19/12		'20/12		'21/12		
	1H	FY	Total of 1Q and 2Q		FY	1H	FY	1H	FY	1H	FY	1H	FY(E)
<b>Profitability ratio 売上高利益率</b>													
Gross margin 売上総利益率	28.3	30.1	29.3	31.5	33.1	33.5	29.5	28.4	24.2	23.5	24.6	27.3	
Operating income margin 売上高営業利益率	9.0	12.0	12.4	15.1	18.2	18.6	11.1	8.8	0.6	0.4	6.6	10.8	
Ordinary income margin 売上高経常利益率	5.7	12.2	14.7	16.8	20.8	21.0	14.5	11.6	2.2	2.1	9.0	12.2	
Net income margin 売上高当期純利益率	4.7	9.1	18.6	22.9	15.2	15.0	11.2	5.6	1.4	(12.8)	7.0	8.8	
<b>Rate of change 増減率</b>													
Net sales 売上高	(5.1)	5.6	27.5	31.8	-	-	(16.3)	(26.9)	(31.1)	(24.5)	48.1	64.0	
Gross profit 売上総利益	(17.4)	(2.0)	32.0	45.0	-	-	(25.5)	(38.1)	(43.5)	(37.3)	50.8	90.4	
Operating income 営業利益	(41.5)	(10.8)	77.2	110.1	-	-	(48.8)	(65.6)	(96.4)	(96.9)	-	-	
Ordinary income 経常利益	(62.8)	1.1	228.0	120.5	-	-	(41.7)	(59.7)	(89.3)	(86.5)	493.9	867.8	
Net income 当期純利益	(58.0)	2.6	404.7	299.7	-	-	(38.2)	(73.0)	(91.7)	-	662.5	-	

The financial results for the fiscal year ending in December 2017 is based on an irregular accounting period: 9 months for Japanese companies and 12 months for overseas companies. Therefore, year-on-year increase/decrease rate for the full business year is a comparison with the 3rd Quarter of FY2016 (total).

2017年12月期業績は、国内9ヵ月、海外12ヵ月の変則決算期をベースとしているため通期の対前期増減率は2017年3月期第3四半期(累計)と比較しております。

The actual result for the fiscal year ending in December 2017 is based on an irregular accounting period: 9 months for Japanese companies and 12 months for overseas companies. Therefore, period-over-period (year-on-year) increase/decrease rate (the actual result for the fiscal year ending in December 2018) is not presented.

2017年12月期業績は、国内9ヵ月、海外12ヵ月の変則決算期をベースとしているため2018年12月期実績の対前期(前年同期)比増減率を記載しておりません。

## Subsidiaries and Affiliate 連結子会社および持分法適用関連会社

As of June 30, 2021  
2021年6月30日現在

Company Name 会社名	Location 所在地	Percentage owned by the company (directly or indirectly) 議決権所有割合(%)
THK INTECHS CO., LTD. THKインテックス株式会社	Tokyo, Japan 東京都	100.00
TALK SYSTEM CO., LTD. トークシステム株式会社	Tokyo, Japan 東京都	99.00
TRA Holdings, CO., LTD. TRAホールディングス株式会社	Tokyo, Japan 東京都	70.00
THK RHYTHM CO., LTD. THKリズム株式会社	Shizuoka, Japan 静岡県	70.00
THK NIIGATA CO., LTD. THK新潟株式会社	Niigata, Japan 新潟県	100.00
NIPPON SLIDE CO., LTD. 日本スライド工業株式会社	Tokyo, Japan 東京都	100.00
THK Holdings of America, L.L.C.	Illinois, USA アメリカ、イリノイ州	100.00
THK America, Inc.	Illinois, USA アメリカ、イリノイ州	100.00
THK Manufacturing of America, Inc.	Ohio, USA アメリカ、オハイオ州	100.00
THK RHYTHM NORTH AMERICA CO., LTD.	Tennessee, US アメリカ、テネシー州	70.00
THK RHYTHM MEXICANA, S.A. DE C.V.	Guanajuato, Mexico, メキシコ、グアナフアト州	99.99
THK RHYTHM AUTOMOTIVE MICHIGAN CORPORATION	Michigan, USA アメリカ、ミシガン州	100.00
THK RHYTHM AUTOMOTIVE CANADA LIMITED	Ontario, Canada カナダ、オンタリオ州	100.00
THK Europe B.V.	Amsterdam, Netherlands オランダ、アムステルダム市	100.00
THK GmbH	Ratingen, Germany ドイツ、ラティンゲン市	100.00
THK France S.A.S.	Tremblay-en-France, France フランス、トランブレ アン フランス市	100.00
THK Manufacturing of Europe S.A.S.	Ensisheim, France フランス、エンジスハイム市	100.00
THK Manufacturing of Ireland Ltd.	Dublin, Ireland アイルランド、ダブリン市	100.00
THK RHYTHM AUTOMOTIVE GmbH	Dusseldorf, Germany ドイツ、デュッセルドルフ市	100.00
THK RHYTHM AUTOMOTIVE CZECH a.s.	Dacice, Czech Republic チェコ、ダチーチェ町	100.00
THK CAPITAL UNLIMITED COMPANY	Dublin, Ireland アイルランド、ダブリン市	100.00
THK FINANCE UNLIMITED COMPANY	Dublin, Ireland アイルランド、ダブリン市	100.00

**Subsidiaries and Affiliate**  
**連結子会社および持分法適用関連会社**

As of June 30, 2021  
 2021年6月30日現在

Company Name 会社名	Location 所在地	Percentage owned by the company (directly or indirectly) 議決権所有割合(%)	
THK (CHINA) CO., LTD. THK(中国)投資有限公司	Dalian, China 中国、大連市	100.00	
THK (SHANGHAI) CO., LTD. THK(上海)国際貿易有限公司	Shanghai, China 中国、上海市	100.00	
DALIAN THK CO., LTD. 大連THK瓦軸工業有限公司	Dalian, China 中国、大連市	70.00	
THK MANUFACTURING OF CHINA (WUXI) CO., LTD. THK(無錫)精密工業有限公司	Wuxi, China 中国、無錫市	100.00	
THK MANUFACTURING OF CHINA (LIAONING) CO., LTD. THK(遼寧)精密工業有限公司	Dalian, China 中国、大連市	100.00	
THK MANUFACTURING OF CHINA (CHANGZHOU) CO., LTD. THK(常州)精工有限公司	Changzhou, China 中国、常州市	100.00	
THK RHYTHM GUANGZHOU CO., LTD. THKリズム(広州)汽车配件有限公司	Guangzhou, China 中国、広州市	70.00	
THK RHYTHM CHANGZHOU CO., LTD. THKリズム(常州)汽车配件有限公司	Changzhou, China 中国、常州市	75.00	
THK TAIWAN CO., LTD.	Taipei, Taiwan 台湾、台北市	100.00	
THK LM SYSTEM Pte. Ltd.	Kaki Bukit, Singapore シンガポール、カキブキ地区	100.00	
THK RHYTHM (THAILAND) CO., LTD.	Rayong, Thailand タイ、ラヨーン県	70.00	
THK MANUFACTURING OF VIETNAM CO., LTD.	Bac Ninh, Vietnam ベトナム、バックニン省	100.00	
THK RHYTHM MALAYSIA Sdn. Bhd.	Penang, Malaysia マレーシア、ペナン州	56.00	
THK India Pvt. Ltd.	Karnataka, India インド、カルナータカ州	99.98	
SAMICK THK CO., LTD. 三益THK株式会社	Daegu, South Korea 韓国、テグ市	33.82	Equity investee 持分法適用関連会社



**Main Products**  
**主要製品**

**Ball Screw**  
**ボールねじ**

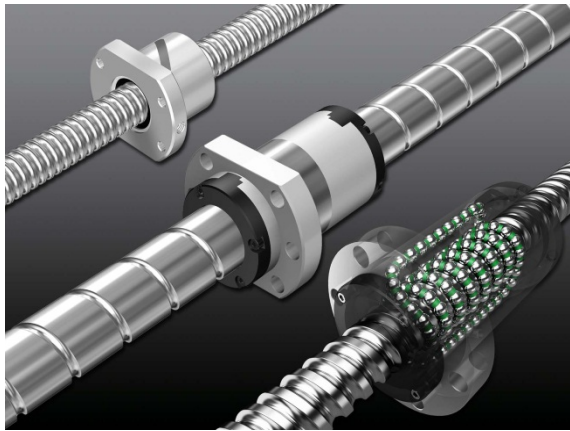

**Linear Motion Guide**  
**LMガイド**

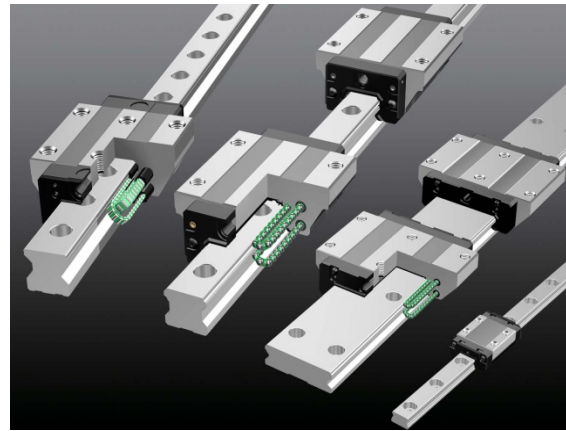

**Ball Spline**  
**ボールスプライン**

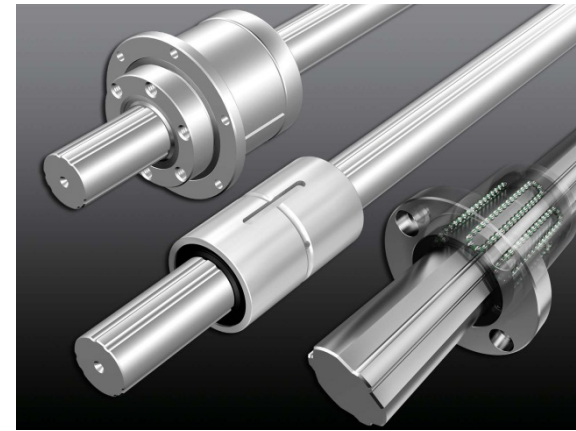

**Automotive Parts (Linkage and Suspension)**  
**自動車部品 (リンクージ アンド サスペンション)**



**Cross Roller Ring**  
**クロスローラーリング**



**Electric Actuator**  
**電動アクチュエータ**



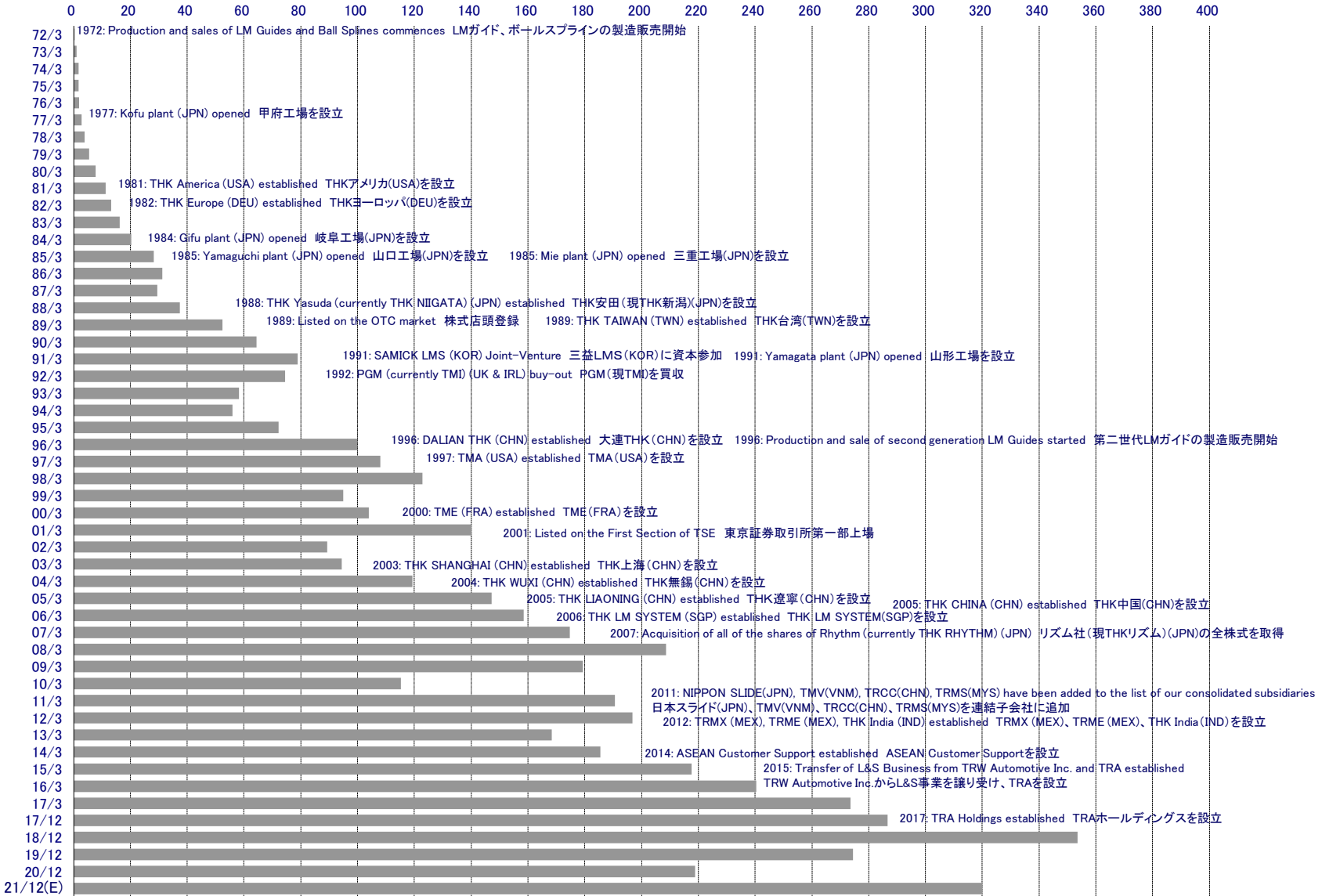

Figures for 72/3-90/3: Non-consolidated Net Sales 91/3-21/12(E): Consolidated Net Sales

72/3-90/3については単独売上高 91/3-21/12(E)については連結売上高

The financial results for the fiscal year ending in December 2017 is based on an irregular accounting period: 9 months for Japanese companies and 12 months for overseas companies.

2017年12月期は国内9ヵ月、海外12ヵ月の変則決算

The THK Group decided to adopt IFRS beginning with the 2019 fiscal year.

当社グループは、2019年12月期よりIFRSを任意適用しております。

# Plants in Japan

## 日本の生産拠点



THK CO., LTD., Yamagata Plant  
THK株式会社 山形工場

Major Products 主要生産品目  
LM Guide LMガイド  
Ball Screw ボールねじ  
Electric Actuator 電動アクチュエータ



THK NIIGATA CO., LTD.  
THK新潟株式会社

Major Products 主要生産品目  
Ball Spline ボールスプライン



THK CO., LTD., Kofu Plant  
THK株式会社 甲府工場

Major Products 主要生産品目  
Ball Screw ボールねじ



THK CO., LTD., Gifu Plant  
THK株式会社 岐阜工場

Major Products 主要生産品目  
LM Guide LMガイド



THK CO., LTD., Yamaguchi Plant  
THK株式会社 山口工場

Major Products 主要生産品目  
LM Guide LMガイド



THK CO., LTD., Mie Plant  
THK株式会社 三重工場

Major Products 主要生産品目  
Cross Roller Ring クロスローラーリング

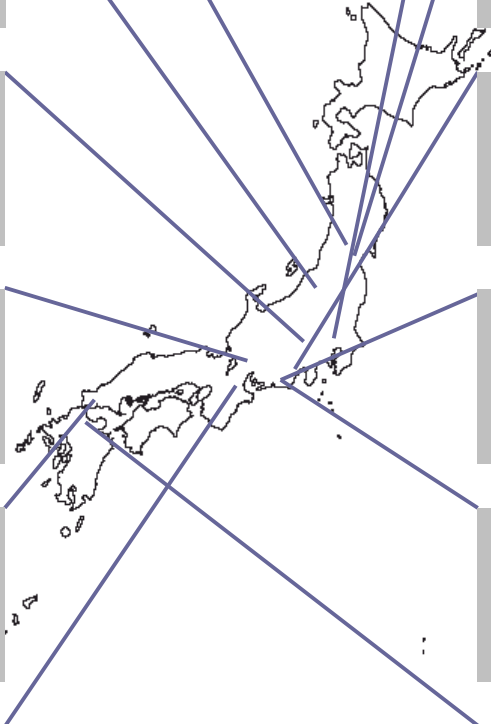

NIPPON SLIDE CO., LTD.  
日本スライド工業株式会社

Major Products 主要生産品目  
Slide Rail スライドレール



THK INTECHS CO., LTD., Sendai Plant  
THKインテックス株式会社 仙台工場

Major Products 主要生産品目  
Machine Tool 工作機械  
Machinery and Equipment 機械装置



THK INTECHS CO., LTD., Mishima Plant  
THKインテックス株式会社 三島工場

Major Products 主要生産品目  
XY Stage XYステージ



THK RHYTHM CO., LTD., Hamamatsu Plant  
THKリズム株式会社 浜松工場

Major Products 主要生産品目  
Automotive Parts (Linkage and Suspension)  
自動車部品(リンケージアンド サスペンション)



THK RHYTHM CO., LTD., Inasa Plant  
THKリズム株式会社 引佐工場

Major Products 主要生産品目  
Automotive Parts (Linkage and Suspension)  
自動車部品(リンケージアンド サスペンション)



THK RHYTHM CO., LTD., Kyushu Plant  
THKリズム株式会社 九州工場

Major Products 主要生産品目  
Automotive Parts (Linkage and Suspension)  
自動車部品(リンケージアンド サスペンション)





# Plants in Asia

## アジアの生産拠点



DALIAN THK CO., LTD.  
大連THK瓦軸工業有限公司

Major Products 主要生産品目  
Ball Screw ボールねじ



THK MANUFACTURING OF CHINA (LIAONING) CO., LTD.  
THK(遼寧)精密工業有限公司

Major Products 主要生産品目  
LM Guide LMガイド  
Cross Roller Ring クロスローラーリング  
Ball Screw ボールねじ



THK MANUFACTURING OF CHINA (WUXI) CO., LTD.  
THK(無錫)精密工業有限公司

Major Products 主要生産品目  
LM Guide LMガイド  
Electric Actuator 電動アクチュエータ  
Ball Spline ボールスプライン



THK MANUFACTURING OF CHINA (CHANGZHOU) CO., LTD.  
THK(常州)精工有限公司

Major Products 主要生産品目  
LM-related Parts 直動関連部品  
Unit Products ユニット製品



THK MANUFACTURING OF VIETNAM CO., LTD.

Major Products 主要生産品目  
Slide Rail スライドレール



THK India Pvt. Ltd.

Major Products 主要生産品目  
LM Guide LMガイド



THK RHYTHM (THAILAND) CO., LTD.

Major Products 主要生産品目  
Automotive Parts (Linkage and Suspension)  
自動車部品(リンケージアンド サスペンション)



SAMICK THK CO., LTD.  
三益THK株式会社

Major Products 主要生産品目  
LM Guide LMガイド

SAMICK THK CO., LTD., Dalseong Plant  
三益THK株式会社 達成工場

Major Products 主要生産品目  
Miniature LM Guide ミニチュアLMガイド

SAMICK THK CO., LTD., Pyeongtaek Plant  
三益THK株式会社 平澤工場

Major Products 主要生産品目  
Electric Actuator 電動アクチュエータ  
Transfer Robot 移送ロボット  
Machinery and Equipment 機械装置

SAMICK THK CO., LTD., Seongseo 2 Plant  
三益THK株式会社 城西第二工場

Major Products 主要生産品目  
Ball Screw ボールねじ

SAMICK THK CO., LTD., Technopolis Plant  
三益THK株式会社 テクノポリス工場

Major Products 主要生産品目  
LM Guide LMガイド

THK RHYTHM CHANGZHOU CO., LTD.  
THKリズム(常州)汽車配件有限公司

Major Products 主要生産品目  
Automotive Parts (Linkage and Suspension)  
自動車部品(リンケージアンド サスペンション)

THK RHYTHM GUANGZHOU CO., LTD.  
THKリズム(広州)汽車配件有限公司

Major Products 主要生産品目  
Automotive Parts (Linkage and Suspension)  
自動車部品(リンケージアンド サスペンション)

THK RHYTHM MALAYSIA Sdn. Bhd.

Major Products 主要生産品目  
Automotive Parts (Linkage and Suspension)  
自動車部品(リンケージアンド サスペンション)



# Plants in the Americas and Europe

## 欧米の生産拠点



THK Manufacturing of America, Inc.

Major Products 主要生産品目  
LM Guide LMガイド  
Electric Actuator 電動アクチュエータ  
Automotive Parts (Linkage and Suspension)  
自動車部品(リンケージアンド サスペンション)



THK RHYTHM NORTH AMERICA CO., LTD.

Major Products 主要生産品目  
Automotive Parts (Linkage and Suspension)  
自動車部品(リンケージアンド サスペンション)



THK RHYTHM MEXICANA, S.A. DE C.V.

Major Products 主要生産品目  
Automotive Parts (Linkage and Suspension)  
自動車部品(リンケージアンド サスペンション)



THK RHYTHM AUTOMOTIVE MICHIGAN CORPORATION

Major Products 主要生産品目  
Automotive Parts (Linkage and Suspension)  
自動車部品(リンケージアンド サスペンション)



THK RHYTHM AUTOMOTIVE CANADA LIMITED (Tilsonburg)

Major Products 主要生産品目  
Automotive Parts (Linkage and Suspension)  
自動車部品(リンケージアンド サスペンション)



THK RHYTHM AUTOMOTIVE CANADA LIMITED (St. Catharines)

Major Products 主要生産品目  
Automotive Parts (Linkage and Suspension)  
自動車部品(リンケージアンド サスペンション)



THK Manufacturing of Ireland Ltd.

Major Products 主要生産品目  
Ball Screws ボールねじ



THK Manufacturing of Europe S.A.S.

Major Products 主要生産品目  
LM Guide LMガイド  
Ball Screws ボールねじ  
Automotive Parts (Linkage and Suspension)  
自動車部品(リンケージアンド サスペンション)



THK RHYTHM AUTOMOTIVE GmbH

Major Products 主要生産品目  
Automotive Parts (Linkage and Suspension)  
自動車部品(リンケージアンド サスペンション)



THK RHYTHM AUTOMOTIVE CZECH a.s.

Major Products 主要生産品目  
Automotive Parts (Linkage and Suspension)  
自動車部品(リンケージアンド サスペンション)



# Common Stock Information 株式情報

## Stock Price Indices 株価指標

	'17/3	'17/12	'18/12	'19/12	'20/12
Stock Price (High) (Yen) 株価(最高)(円)	3,115	4,595	4,830	3,305	3,480
Stock Price (Low) (Yen) 株価(最低)(円)	1,644	2,511	1,945	1,926	1,727
Number of shares issued (Shares) 発行済株式数(株)	133,856,903	133,856,903	133,856,903	133,856,903	133,856,903
End of period aggregate market value (Billions of yen) 期末時価総額(十億円)	375	566	276	397	445
EPS (Yen) 一株当たり当期純利益(円)	132.18	203.28	279.70	92.37	(78.95)
Diluted EPS (Yen) 潜在株式調整後EPS(円)	-	-	-	-	-
BPS (Yen) 一株当たり純資産(円)	1,966.80	2,140.71	2,240.74	2,214.98	2,105.54
DPS (Yen) 一株当たり配当額(円)	41.00	62.00	85.00	32.00	15.00
PER (Times) 株価収益率(倍)	21.21	20.81	7.37	32.13	-
PBR (Times) 株価純資産倍率(倍)	1.4	2.0	0.9	1.3	1.6
Payout Ratio (%) (Consolidated Basis) 配当性向(連結ベース)	31.0	30.5	30.4	34.6	-

The THK Group decided to adopt IFRS beginning with the 2019 fiscal year.  
当社グループは、2019年12月期よりIFRSを任意適用しております。

## Stock Price Chart 株価チャート

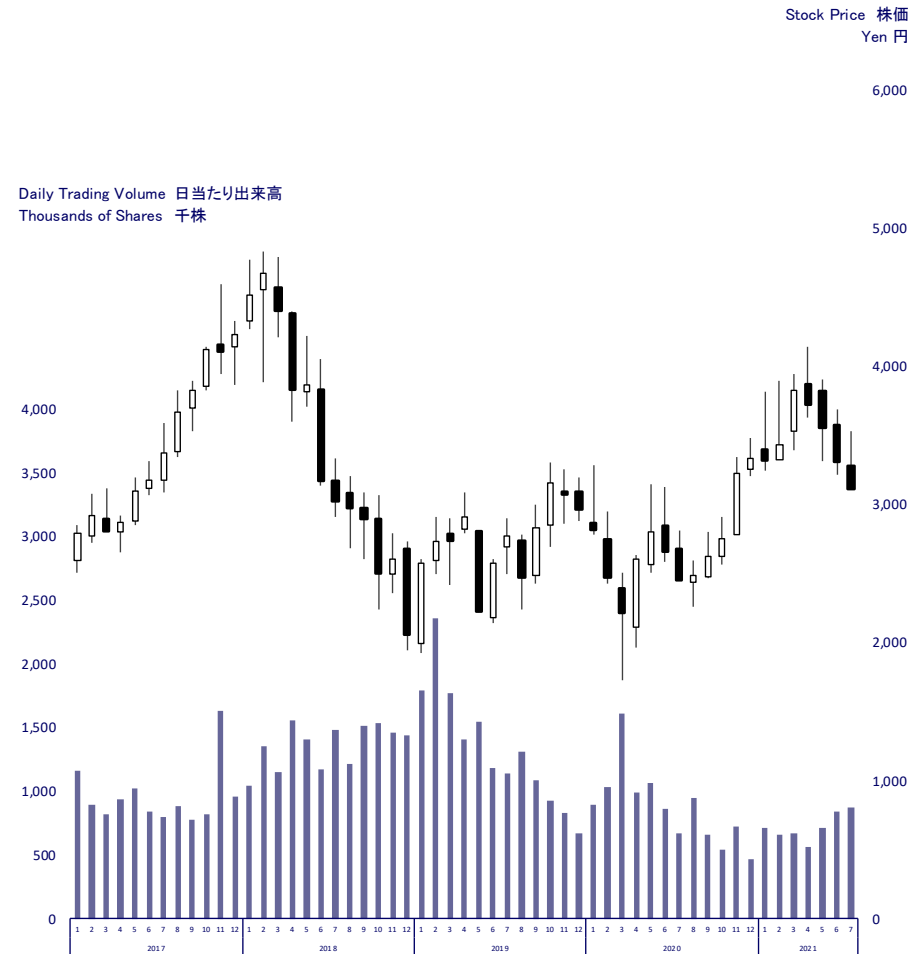

# Common Stock Information 株式情報

Shareholders by Type  
所有者別情報

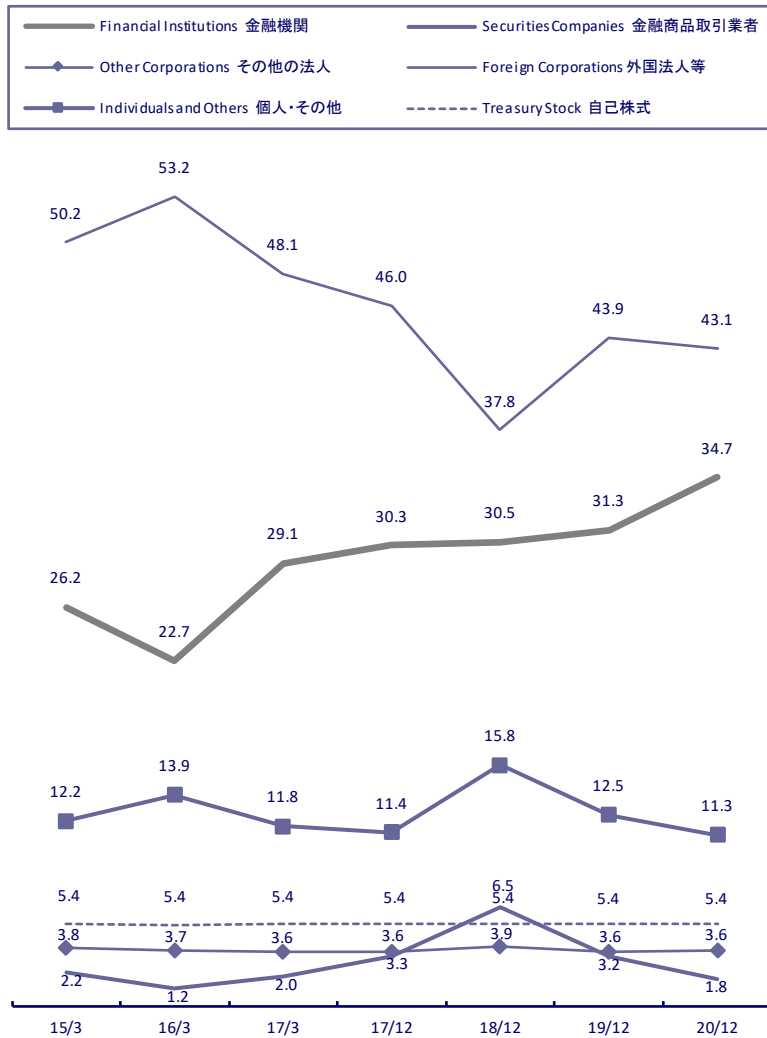

Major Shareholders  
大株主

As of December 31, 2020  
2020年12月31日現在

持株比率  
Percentage of shares (%)

Custody Bank of Japan, Ltd. (Trust Account)	株式会社日本カストディ銀行(信託口)	11.10
The Master Trust Bank of Japan, Ltd. (Trust Account)	日本マスタートラスト信託銀行株式会社(信託口)	9.63
THK CO., LTD.	THK株式会社	5.44
SSBTC CLIENT OMNIBUS ACCOUNT	SSBTC CLIENT OMNIBUS ACCOUNT	2.78
Akihiro Teramachi	寺町 彰博	2.53
FTC CO.,LTD.	エフティシー株式会社	2.07
JP MORGAN CHASE BANK 385635	JP MORGAN CHASE BANK 385635	2.04
THE CHASE MANHATTAN BANK 385013	THE CHASE MANHATTAN BANK 385013	1.76
Custody Bank of Japan, Ltd. (Trust Account 5)	株式会社日本カストディ銀行(信託口5)	1.47
Custody Bank of Japan, Ltd. (Trust Account 6)	株式会社日本カストディ銀行(信託口6)	1.33

THK CO., LTD.

THK株式会社

Head Office: 2-12-10  
Shibaura, Minato-ku,  
Tokyo 108-8506, Japan

本社: 〒108-8506  
東京都港区芝浦2-12-10

Established: April 1971

設立: 1971年4月

Common Stock  
Authorized: 465,877,700 (As of June 30, 2021)  
Issued: 133,856,903 (As of June 30, 2021)

普通株式  
会社が発行する株式の総数: 465,877,700 (2021年6月30日現在)  
発行済株式総数: 133,856,903 (2021年6月30日現在)

Number of Shareholders: 20,420 (As of June 30, 2021)

株主数: 20,420 (2021年6月30日現在)

Transfer Agent: Mitsubishi UFJ Trust and Banking Co., Ltd.

名義書換代理人: 三菱UFJ信託銀行株式会社

Stock Exchange Listings: Tokyo Stock Exchange (TSE)

上場取引所: 東京証券取引所

Ticker Code on the TSE: 6481

証券コード: 6481

Investor Relations: Investor Relations Section,  
The President's Office  
E-mail: thk-ir@thk.co.jp  
URL: www.thk.com

お問合せ先: 社長室  
IR課  
E-mail: thk-ir@thk.co.jp  
URL: www.thk.com



In this presentation material contains forward-looking statements that reflect the Company's business plans, performance projections, and management strategy. Such statements are based on information currently available to the Company. However, changes in the operating environment may cause actual results and achievements to differ from those anticipated in this Corporate Presentation material. Also, please let you know that this briefing contains reference information that are not exactly accounts indication matters.

本資料に含まれている事業計画、業績予想、経営戦略など将来の見通しに関する事項は、本資料制作時点において入手可能な情報に基づき、THK株式会社の経営者が判断したものです。したがって、環境の変化により、業績や戦略の進捗状況が異なることがあり得ることをご承知ください。また、当資料には決算開示事項以外の参考情報が含まれますこともご承知ください。

E-mail: [thk-ir@thk.co.jp](mailto:thk-ir@thk.co.jp)

Web Site: [www.thk.com](http://www.thk.com)